



FERRI srl - Via C. Govoni, 30 - 44030 Tamara (FE) Italy  
Tel. +39-0532.866866 - Fax +39-0532.866851  
<http://www.ferrisrl.it>  
e-mail: ferrisrl@ferrisrl.it

# TGA

DECEPUGLIATRICI IDRAULICHE  
HYDRAULIC FLAIL-HEDGER MOWERS  
HYDRAULISCHER BOSCHUNGMAHER  
DEBROUSSAILLEUSES HYDRAULIQUES  
DESBROZADORA

CATALOGO DELLE PARTI DI RICAMBIO  
SPARE PARTS CATALOGUE  
ERSATZTEILKATALOG  
CATALOGUE DE PIECES DETACHEES  
CATALOGO DEL LAS PIEZAS DE RECAMBIO

TGA46

Serien.  
Serial no.  
Seriennr.  
N. série  
Nùm. serie

01

INDICE DELLE TAVOLE - INDEX OF PIECES - TABELLENINHALTSVIERZEICHNIS  
INDEX DES PANNEAUX - INDICE DE LAS TABLAS

TGA46 - 01

**A019**

*Telaio · Frame · Rahmen · Chassis · Bastidor*

**B026**

*Bracci · Arms · Arme · Bras · Brazos*

**C087**

*Impianto idraulico alimentazione · Feeding hydraulic system · Hydraulikanlage der versorgung · Installation hydraulique d'alimentation · Equipo hidraulico alimentacion*

**C088**

*Impianto idraulico servizi · Hydraulic installation to attachments · Hydraulikanlange fur ausrustungen · Installation hydraulique aux outils · Instalacion hidraulica equipos*

**C089**

*Comandi idraulici · Distributors · Stevergerate · Distributeurs · Distribuidores*

**C090**

*Comandi idraulici · Distributors · Stevergerate · Distributeurs · Distribuidores*

**C228**

*Comandi idraulici · Distributors · Stevergerate · Distributeurs · Distribuidores*

**D022**

*Martinetto · Jack · Zylinder · Vérin · Gato*

**D040**

*Martinetto · Jack · Zylinder · Vérin · Gato*

**D041**

*Martinetto · Jack · Zylinder · Vérin · Gato*

**D042**

*Martinetto · Jack · Zylinder · Vérin · Gato*

**G003**

*Moltiplicatore · Gear box · Getriebe · Multiplicateur · Multiplicador*

**H053**

*Impianto elettrico · Electric system · Elektrische anlage · Installation electriques · Instalacion electricos*

**H055**

*Impianto elettrico · Electric system · Elektrische anlage · Installation electriques · Instalacion electricos*

**L001**

*Manipolatore · Control lever · Steverhebel · Manipulateur · Manipulador*

**M021**

*Sospensione 1° braccio · 1St arm suspension · Aufhangung 1.ausleger · Suspension 1 er bras · Suspension 1° brazo*

**M022**

*Scambiatore di calore · Heat exchanger · Warmeaustauscher · Echangeur de chaleur · Intercambiador de calor*

INDICE FIGURATIVO - PICTURE INDEX - ABBILDUNGSVERZEICHNIS  
INDEX FIGURATIF - INDICE FIGURATIVO

TGA46 - 01

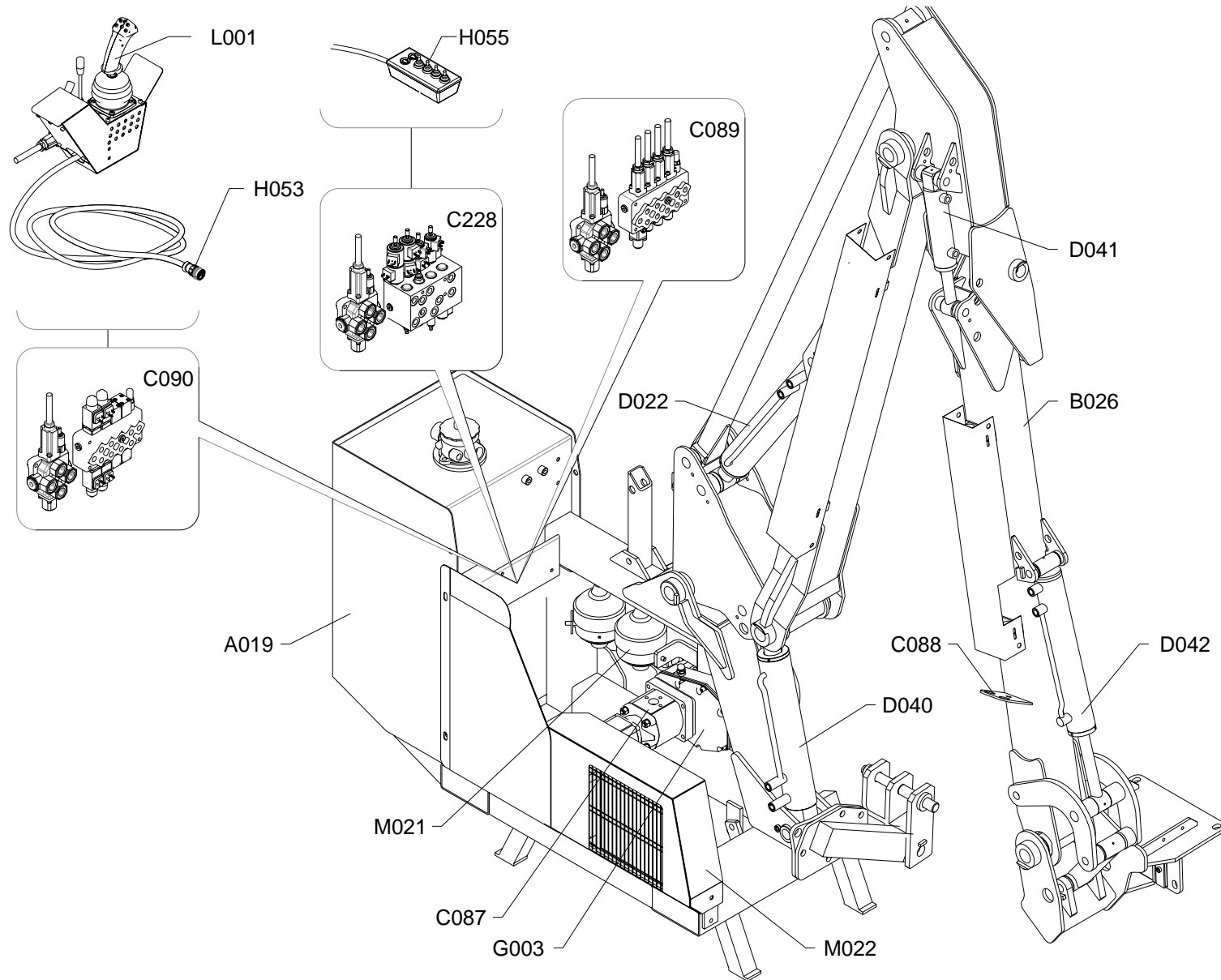

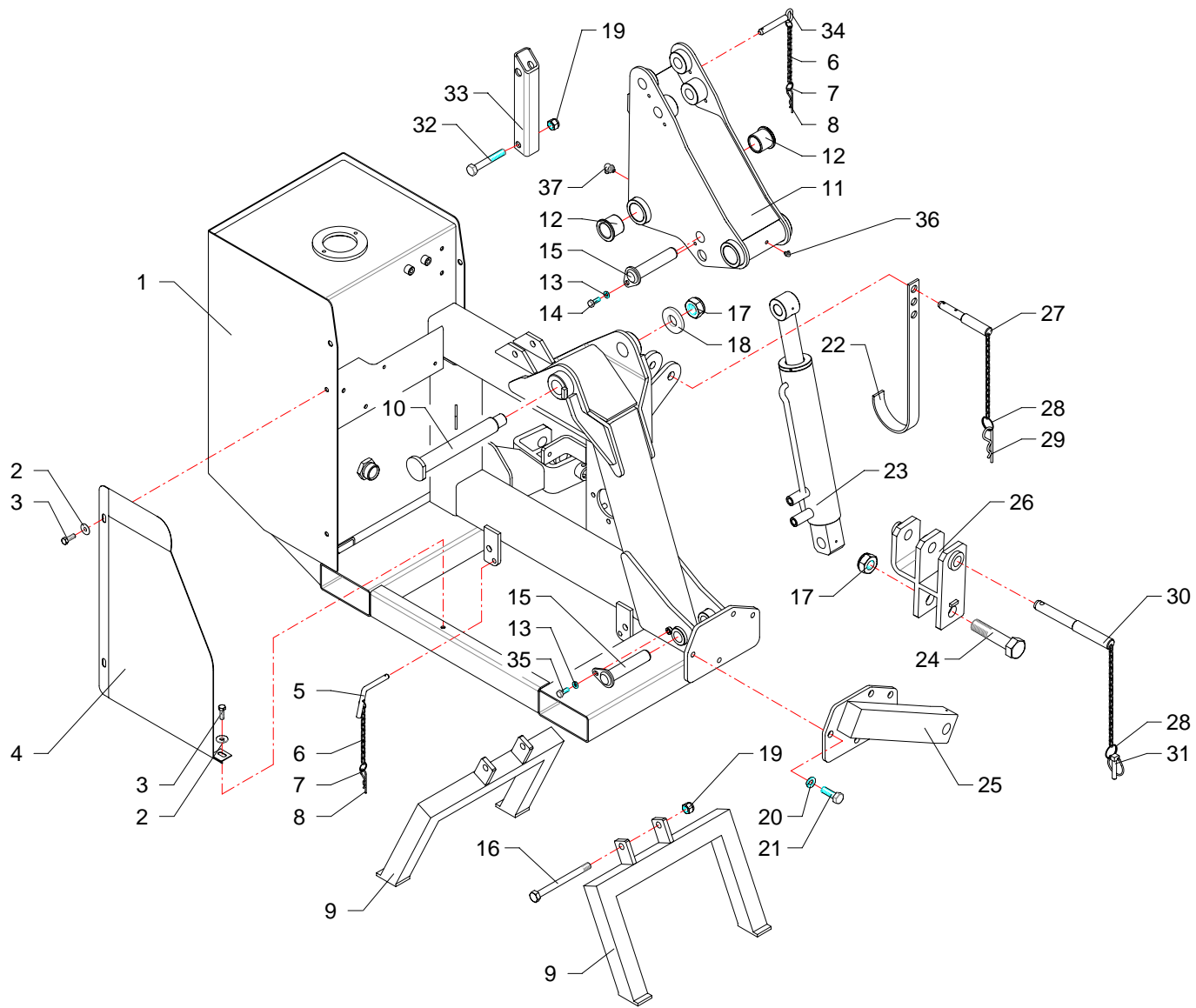

RIF	CODE	Qty				Denominazione-Denomination-Bezeichnung-Denomination-Denominacion
		TGA46 [o1]				
1	TGA46010100	1				Telaio · Frame · Rahmen · Chassis · Bastidor
2	0349002Z	3				Rondella · Washer · Scheibe · Rondelle · Arandela
3	0342005Z	3				Vite · Bolt · Schraube · Vis · Tornillo
4	TP48170300	1				Protezione · Guard · Schutz · Protection · Proteccion
5	10018	2				Perno · Pin · Zapfen · Goujon · Perno
6	2301117	3				Catena · Chain · Kette · Chaîne · Banda
7	2301074	6				Anello · Ring · Ring · Bague · Anillo
8	0340022	3				Copiglia · Split pin · Splint · Goupille · Pasador
9	TM45040100	2				Piede · Pad · Fuss · Pied · Pie
10	TP48110100	1				Perno · Pin · Zapfen · Goujon · Perno
11	TGA46070100	1				Supporto · Bracket · Halterung · Support · Soporte
12	1001017	2				Boccola · Bushing · Buchse · Bague · Casquillo
13	0322003Z	2				Rondella · Washer · Scheibe · Rondelle · Arandela
14	0342004Z	1				Vite · Bolt · Schraube · Vis · Tornillo
15	TGA46110100	2				Perno · Pin · Zapfen · Goujon · Perno
16	0304024Z	2				Vite · Bolt · Schraube · Vis · Tornillo
17	0310018	2				Dado · Nut · Mutter · Ecou · Tuerca
18	TK8150100	1				Rondella · Washer · Scheibe · Rondelle · Arandela
19	0310004	3				Dado · Nut · Mutter · Ecou · Tuerca
20	0322006Z	4				Rondella · Washer · Scheibe · Rondelle · Arandela
21	0344005Z	4				Vite · Bolt · Schraube · Vis · Tornillo
22	F27070400	1				Supporto · Bracket · Halterung · Support · Soporte
23	27141000	1				Martinetto · Jack · Zylinder · Vérin · Gato
24	TM45190100	1				Vite · Bolt · Schraube · Vis · Tornillo
25	TM45070100	1				Attacco · Linkage · Anschluss · Attelage · Ataque
26	TM45090100	1				Attacco · Linkage · Anschluss · Attelage · Ataque
27	F16110500	1				Spina · Pin · Stift · Goupille · Pasador hendido
28	2301115	3				Anello · Ring · Ring · Bague · Anillo
29	0340020	3				Copiglia · Split pin · Splint · Goupille · Pasador
30	TM45110100	2				Spina · Pin · Stift · Goupille · Pasador hendido
31	0340019	2				Copiglia · Split pin · Splint · Goupille · Pasador
32	0304017Z	1				Vite · Bolt · Schraube · Vis · Tornillo
33	TGA46070600	1				Fermo · Locking · Verschluss · Arret de securite · Parada
34	F16110600	1				Perno · Pin · Zapfen · Goujon · Perno
35	0342003Z	1				Vite · Bolt · Schraube · Vis · Tornillo

I GB D F E

Telaio · Frame · Rahmen · Chassis · Bastidor

**FERRI**

**A019**

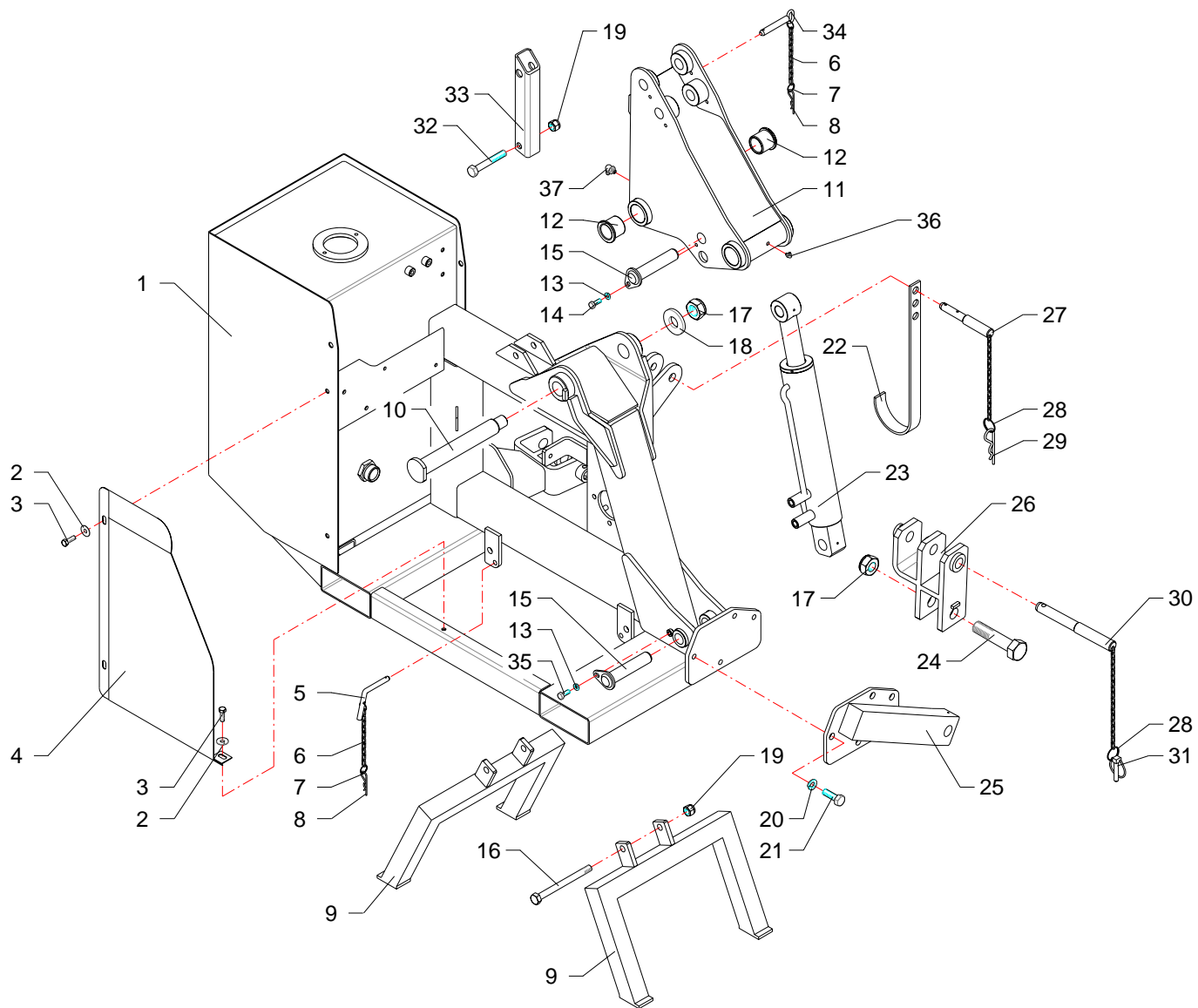

RIF	CODE	Qnt				Denominazione-Denomination-Bezeichnung-Denomination-Denominacion
		TGA46 [01]				
36	0337004	1				Ingrassatore · Grease nipple · Schmiernippel · Graisseur · Engrasador
37	0339004	1				Ingrassatore · Grease nipple · Schmiernippel · Graisseur · Engrasador

I GB D F E

Telaio · Frame · Rahmen · Chassis · Bastidor

**FERRI**

**A019**

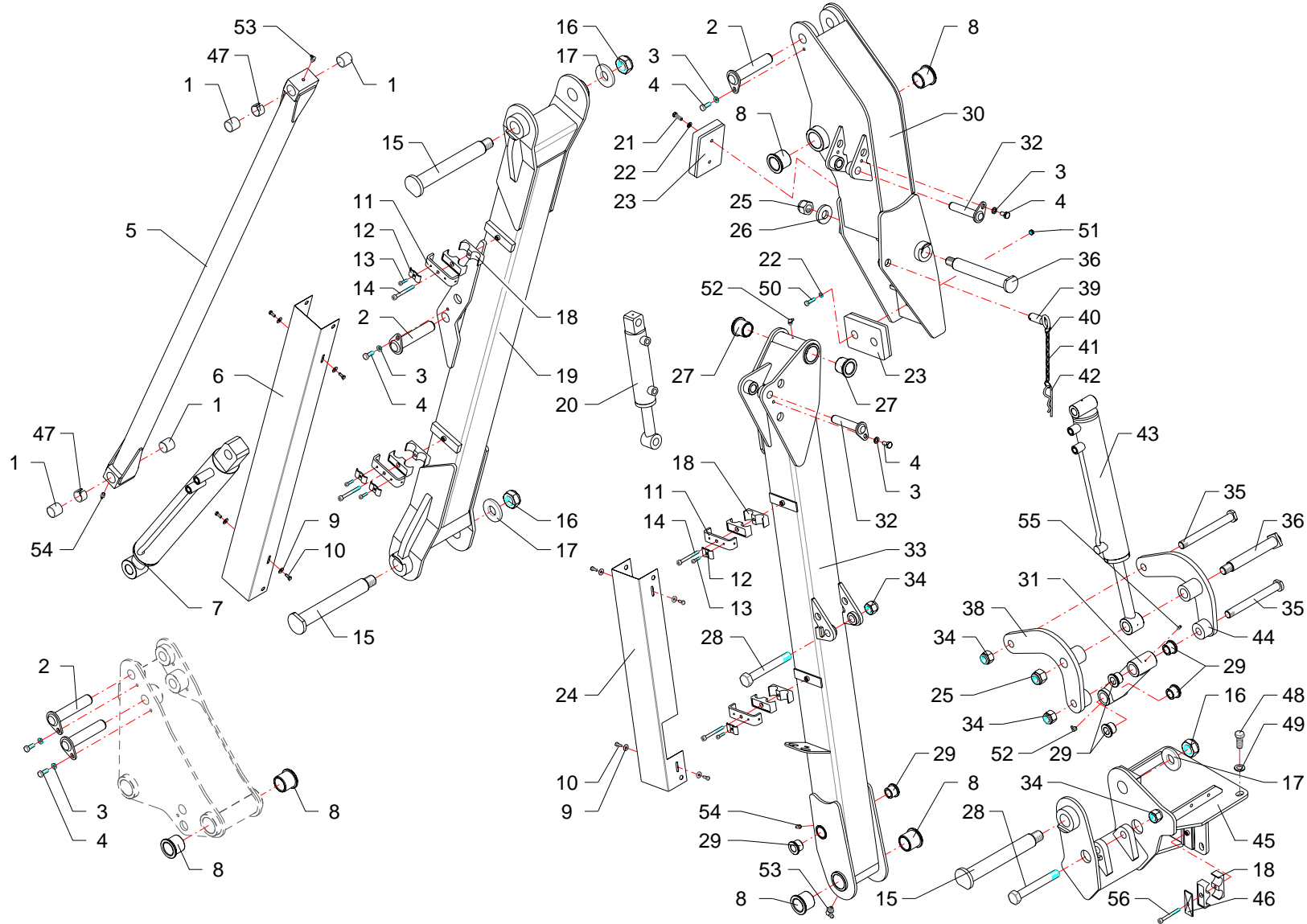



RIF	CODE	TGA46 [o1]	Qty				Denominazione-Denomination-Bezeichnung-Denomination-Denominacion  I GB D F E
1	1001006	4				Boccola · Bushing · Buchse · Bague · Casquillo	
2	TGA46110100	4				Perno · Pin · Zapfen · Goujon · Perno	
3	0322003Z	6				Rondella · Washer · Scheibe · Rondelle · Arandela	
4	0342004Z	6				Vite · Bolt · Schraube · Vis · Tornillo	
5	TGA46080100	1				Tirante · Connecting rod · Spannstange · Tige · Tirante	
6	TGA46170100	1				Protezione · Guard · Schutz · Protection · Proteccion	
7	27115000	1				Martinetto · Jack · Zylinder · Vérin · Gato	
8	1001017	6				Boccola · Bushing · Buchse · Bague · Casquillo	
9	0349006Z	8				Rondella · Washer · Scheibe · Rondelle · Arandela	
10	0365003Z	8				Vite · Bolt · Schraube · Vis · Tornillo	
11	TP48290100	4				Staffa · Clamp · Prätze · Etrier · Brida	
12	TP48290200	5				Fermatubi · Pipe clamp · Rohrschelle · Serre tuyaux · Sujeta tubos	
13	0316006Z	5				Vite · Bolt · Schraube · Vis · Tornillo	
14	0317013Z	4				Vite · Bolt · Schraube · Vis · Tornillo	
15	TP48110100	3				Perno · Pin · Zapfen · Goujon · Perno	
16	0310018	3				Dado · Nut · Mutter · Ecrou · Tuerca	
17	TK8150100	3				Rondella · Washer · Scheibe · Rondelle · Arandela	
18	0414013	5				Collare · Anchor pipe · Schlauchschelle · Plate fixe tube · Brida	
19	TGA46210100	1				Braccio · Arm · Arm · Bras · Brazo	
20	27142000	1				Martinetto · Jack · Zylinder · Vérin · Gato	
21	0347006Z	2				Vite · Bolt · Schraube · Vis · Tornillo	
22	0322002Z	4				Rondella · Washer · Scheibe · Rondelle · Arandela	
23	2301007	1				Tampone · Pad · Stopfen · Tampon · Tapon	
24	TGA46170200	1				Protezione · Guard · Schutz · Protection · Proteccion	
25	0359008	2				Dado · Nut · Mutter · Ecrou · Tuerca	
26	TP48150100	2				Rondella · Washer · Scheibe · Rondelle · Arandela	
27	1001031	2				Boccola · Bushing · Buchse · Bague · Casquillo	
28	TGA46190100	2				Vite · Bolt · Schraube · Vis · Tornillo	
29	1004001	6				Boccola · Bushing · Buchse · Bague · Casquillo	
30	TGA46210200	1				Snodo · Articulation · Gelenk · Articulation · Articulacion	
31	TGA46200300	1				Puntone · Strut · Druckstab · Etai · Puntal	
32	TKV65110200	2				Perno · Pin · Zapfen · Goujon · Perno	
33	TGA46210300	1				Braccio · Arm · Arm · Bras · Brazo	
34	0359007	4				Dado · Nut · Mutter · Ecrou · Tuerca	
35	TP48110300	2				Perno · Pin · Zapfen · Goujon · Perno	

Bracci · Arms · Arme · Bras · Brazos

**FERRI**

**B026**

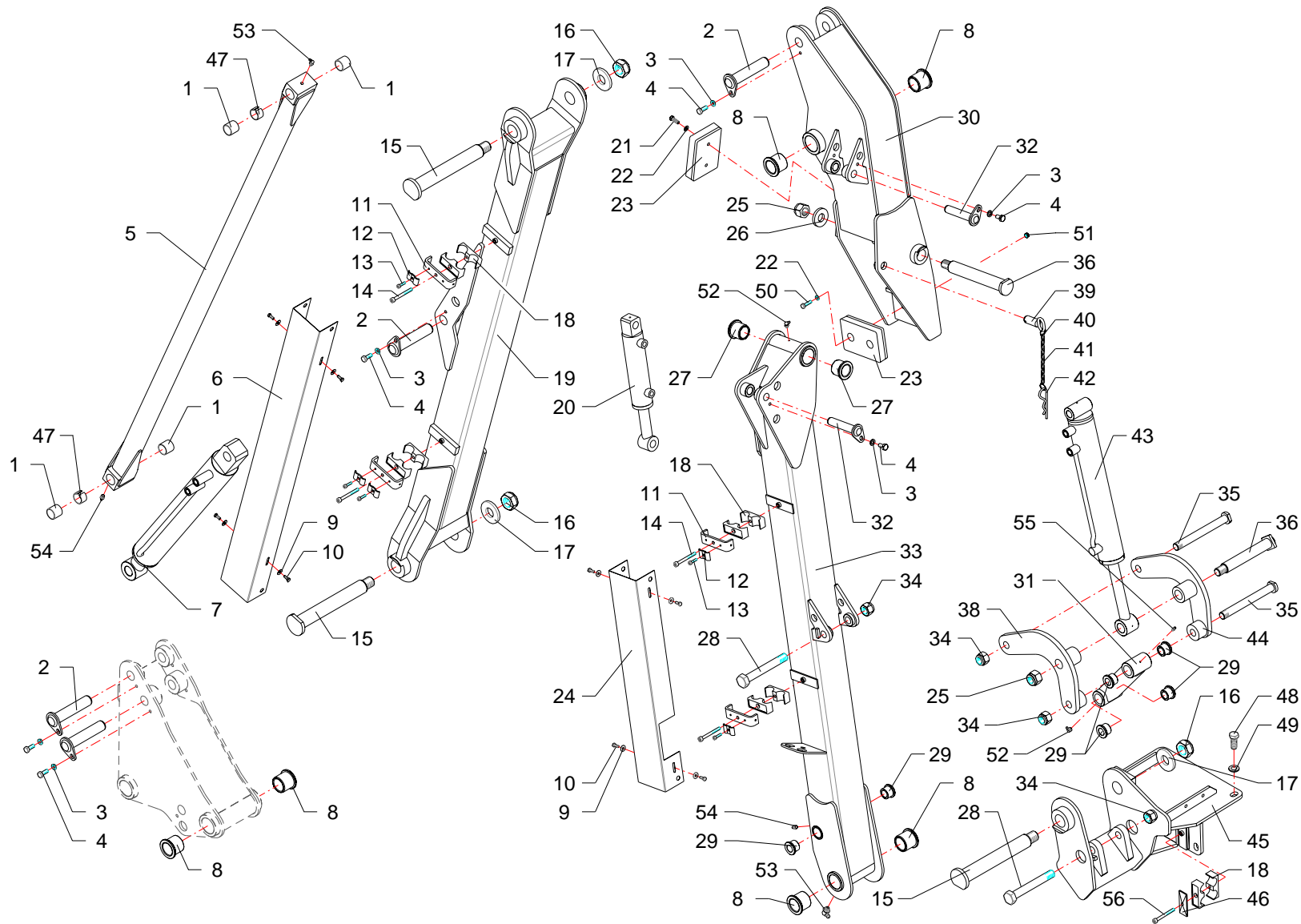

RIF	CODE	Qty				Denominazione-Denomination-Bezeichnung-Denomination-Denominacion
		TGA46 [01]				
36	TP48110200	1				Perno · Pin · Zapfen · Goujon · Perno
37	BSV10110500	1				Perno · Pin · Zapfen · Goujon · Perno
38	TGA46200200	1				Leva · Lever · Hebel · Levier · Palanca
39	TGA46110200	1				Perno · Pin · Zapfen · Goujon · Perno
40	2301074	2				Anello · Ring · Ring · Bague · Anillo
41	2301117	1				Catena · Chain · Kette · Chaîne · Banda
42	0340020	1				Copiglia · Split pin · Splint · Goupille · Pasador
43	27144000	1				Martinetto · Jack · Zylinder · Vérin · Gato
44	TGA46200100	1				Leva · Lever · Hebel · Levier · Palanca
45	TGA46070200	1				Attacco · Linkage · Anschluss · Attelage · Ataque
46	0414011	1				Piastra · Plate · Platte · Plate · Placa
47	TGA46140200	2				Distanziale · Spacer · Distanzstueck · Entretoise · Separador
48	0304006Z	4				Vite · Bolt · Schraube · Vis · Tornillo
49	0322006Z	4				Rondella · Washer · Scheibe · Rondelle · Arandela
50	0347008Z	2				Vite · Bolt · Schraube · Vis · Tornillo
51	0310001	2				Dado · Nut · Mutter · Erou · Tuerca
52	0339001	2				Ingrassatore · Grease nipple · Schmiernippel · Graisseur · Engrasador
53	0339004	2				Ingrassatore · Grease nipple · Schmiernippel · Graisseur · Engrasador
54	0337004	2				Ingrassatore · Grease nipple · Schmiernippel · Graisseur · Engrasador
55	0337001	1				Ingrassatore · Grease nipple · Schmiernippel · Graisseur · Engrasador
56	0317011Z	1				Vite · Bolt · Schraube · Vis · Tornillo

I GB D F E

Bracci · Arms · Arme · Bras · Brazos

**FERRI**

**B026**

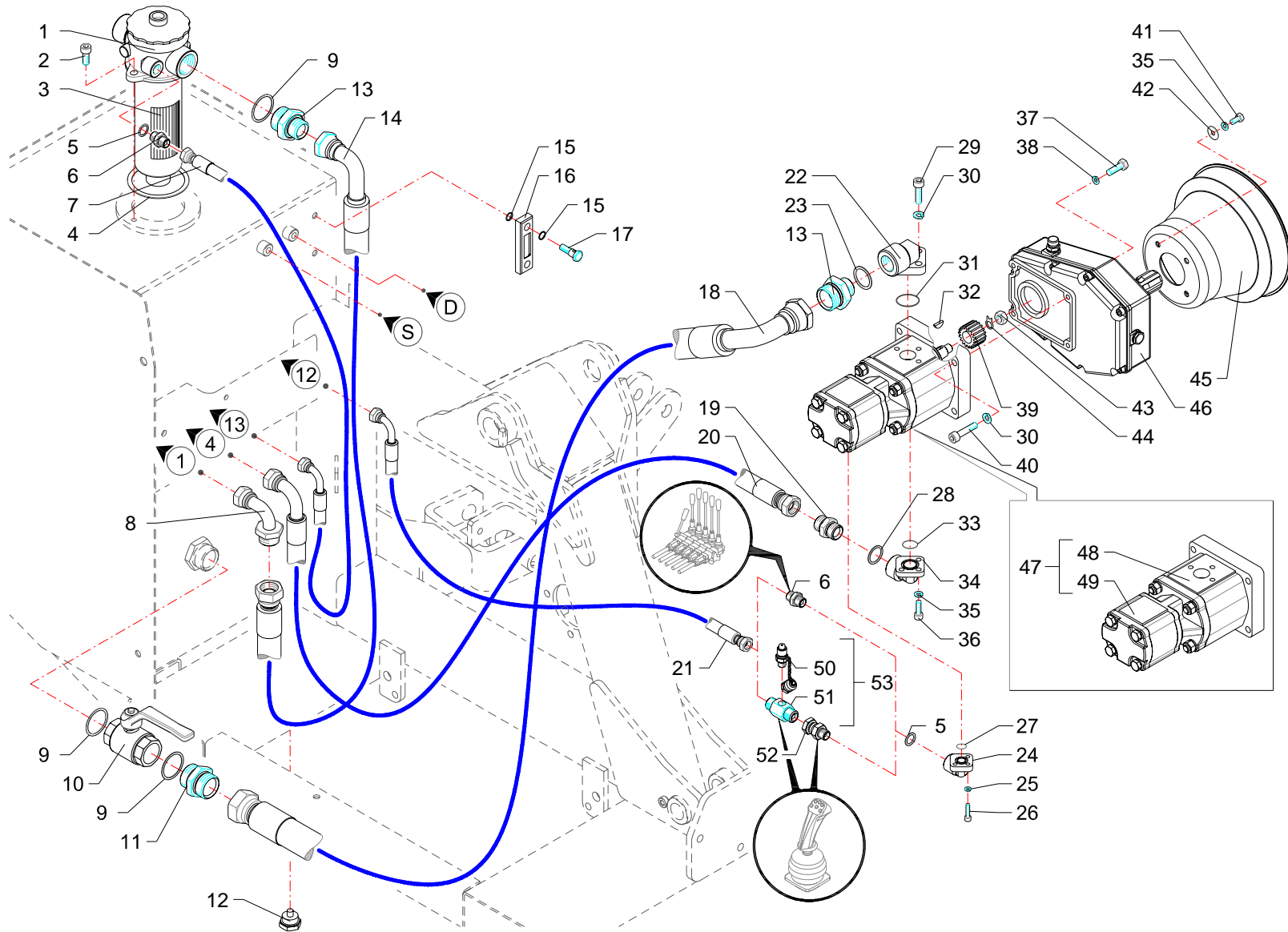

RIF	CODE	Qty				Denominazione-Denomination-Bezeichnung-Denomination-Denominacion
		TGA46 [o1]				
1	0413034	1				Filtro · Filter · Filter · Filtre · Filtro
2	0318005Z	2				Vite · Bolt · Schraube · Vis · Tornillo
3	0413035	1				Cartuccia · Cartridge · Filterensatz · Cartouche · Cartucho
4	0413036	1				Guarnizione · Gasket · Dichtung · Joint · Empaquetadura
5	0408003	2				Rondella · Washer · Scheibe · Rondelle · Arandela
6	0402003	2				Nipplo · Nipple · Nippel · Niplo · Niple
7	0502067	1				Tube · Pipe · Schlauch · Tuyau · Tubo
8	0405011	1				Curva · Curve · Bogen · Manchon · Curva
9	0408008	3				Rondella · Washer · Scheibe · Rondelle · Arandela
10	0409002	1				Rubinetto · Cock · Schlusshanduentil · Robinet · Valvula de compuerta
11	0402008	1				Nipplo · Nipple · Nippel · Niplo · Niple
12	0418033	1				Tappo · Cap · Stopfen · Buchon · Tapon
13	0401011	2				Riduzione · Nipple · Nippel · Adaptateur · Reduccion
14	0505110	1				Tube · Pipe · Schlauch · Tuyau · Tubo
15	0418037	1				Guarnizione · Gasket · Dichtung · Joint · Empaquetadura
16	0418003	1				Spia livello · Level indicator · Pegel controllampe · Indicador niveau · Indicator de nivel
17	0418038	2				Vite cava · Hollow Screw · Hohlschraube · Vis creuse · Tornillo hueco
18	0513001	1				Tube · Pipe · Schlauch · Tuyau · Tubo
19	0402006	1				Nipplo · Nipple · Nippel · Niplo · Niple
20	0504049	1				Tube · Pipe · Schlauch · Tuyau · Tubo
21	0502011	1				Tube · Pipe · Schlauch · Tuyau · Tubo
22	1304007	1				Flangia · Flange · Flansch · Flasque · Brida
23	0408007	1				Rondella · Washer · Scheibe · Rondelle · Arandela
24	1304002	1				Flangia · Flange · Flansch · Flasque · Brida
25	0322001Z	3				Rondella · Washer · Scheibe · Rondelle · Arandela
26	0316006Z	3				Vite · Bolt · Schraube · Vis · Tornillo
27	OR119	1				Guarnizione · Gasket · Dichtung · Joint · Empaquetadura
28	0408006	1				Rondella · Washer · Scheibe · Rondelle · Arandela
29	0318008Z	3				Vite · Bolt · Schraube · Vis · Tornillo
30	0322003Z	7				Rondella · Washer · Scheibe · Rondelle · Arandela
31	OR3125	1				Guarnizione · Gasket · Dichtung · Joint · Empaquetadura
32	0350002	1				Chiavetta · Key · Keil · Clavette · Lengueta
33	OR132	1				Guarnizione · Gasket · Dichtung · Joint · Empaquetadura
34	1304006	1				Flangia · Flange · Flansch · Flasque · Brida
35	0322002Z	7				Rondella · Washer · Scheibe · Rondelle · Arandela

I GB D F E

Impianto idraulico alimentazione · Feeding hydraulic system · Hydraulikanlage der versorgung · Installation hydraulique d'alimentation · Equipo hidraulico alimentacion

**FERRI**

**C087**

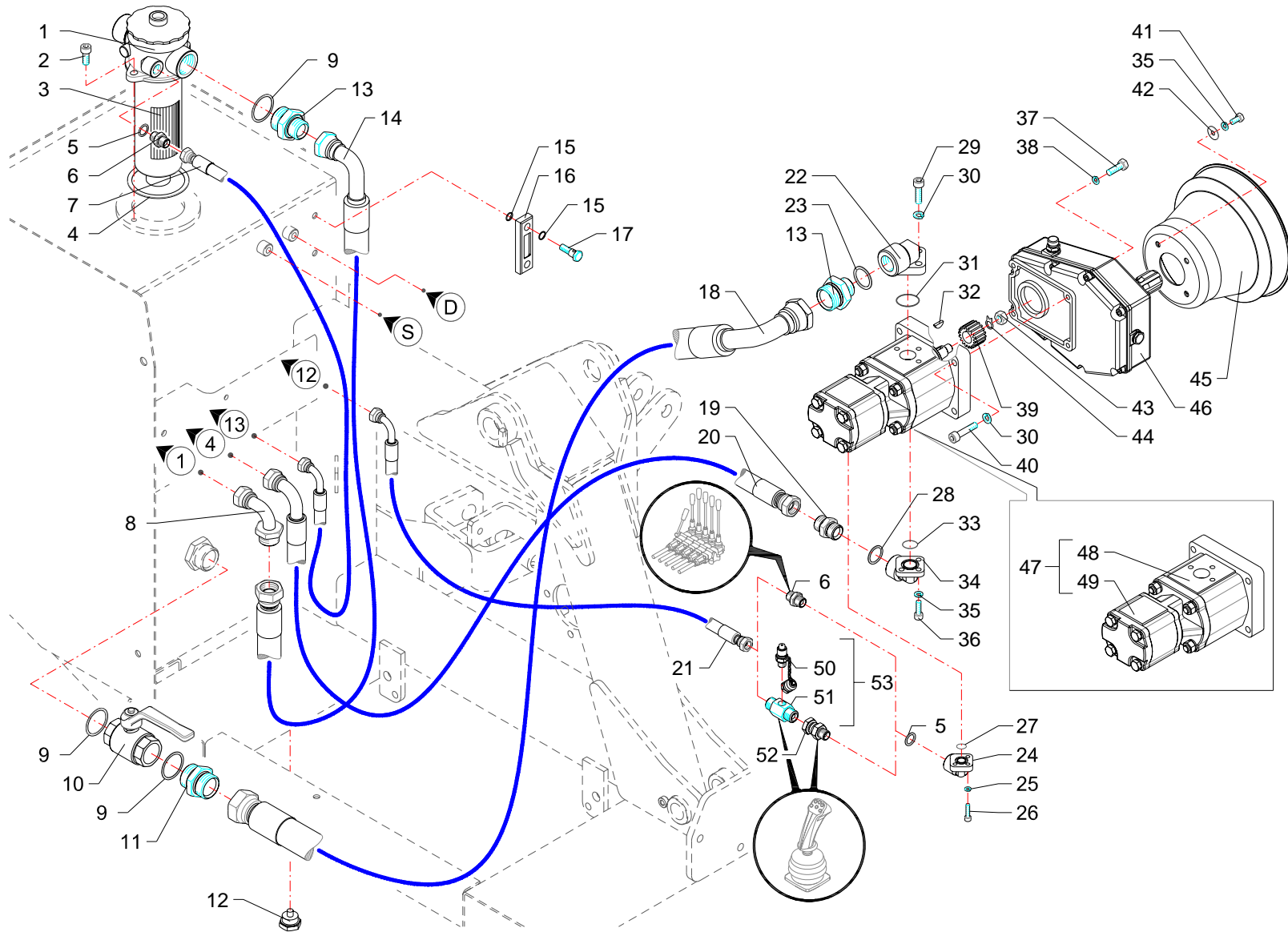

RIF	CODE	TGA46 [o1]	Qty				Denominazione-Denomination-Bezeichnung-Denomination-Denominacion  I GB D F E
36	0317006Z	3					Vite · Bolt · Schraube · Vis · Tornillo
37	0343003Z	4					Vite · Bolt · Schraube · Vis · Tornillo
38	0322004Z	4					Rondella · Washer · Scheibe · Rondelle · Arandela
39	1302003	1					Mozzo · Hub · Nabe · Manchon · Cubo
40	0318009Z	4					Vite · Bolt · Schraube · Vis · Tornillo
41	0301004Z	4					Vite · Bolt · Schraube · Vis · Tornillo
42	0349001Z	4					Rondella · Washer · Scheibe · Rondelle · Arandela
43	0309015	1					Dado · Nut · Mutter · Erou · Tuerca
44	0352001	1					Rondella · Washer · Scheibe · Rondelle · Arandela
45	1701011	1					Cuffia · Guard · Schutz · Protecteur · Casqueta
46	1401015	1					Moltiplicatore · Gear box · Getriebe · Multiplicateur · Multiplicador
47	1501066	1					Pompa · Pump · Pompe · Pompe · Bomba
48	1501068	1					Pompa · Pump · Pompe · Pompe · Bomba
49	1501092	1					Pompa · Pump · Pompe · Pompe · Bomba
50	0431001	1					Raccordo · Connector · Anschluss · Raccord · Brida
51	0434004	1					Raccordo · Connector · Anschluss · Raccord · Brida
52	0407003	1					Raccordo · Connector · Anschluss · Raccord · Brida
53	0434002	1					Colonna · Column · Saeule · Colonne · Columna

Impianto idraulico alimentazione · Feeding hydraulic system · Hydraulikanlage der versorgung · Installation hydraulique d'alimentation · Equipo hidraulico alimentacion

**FERRI**

**C087**

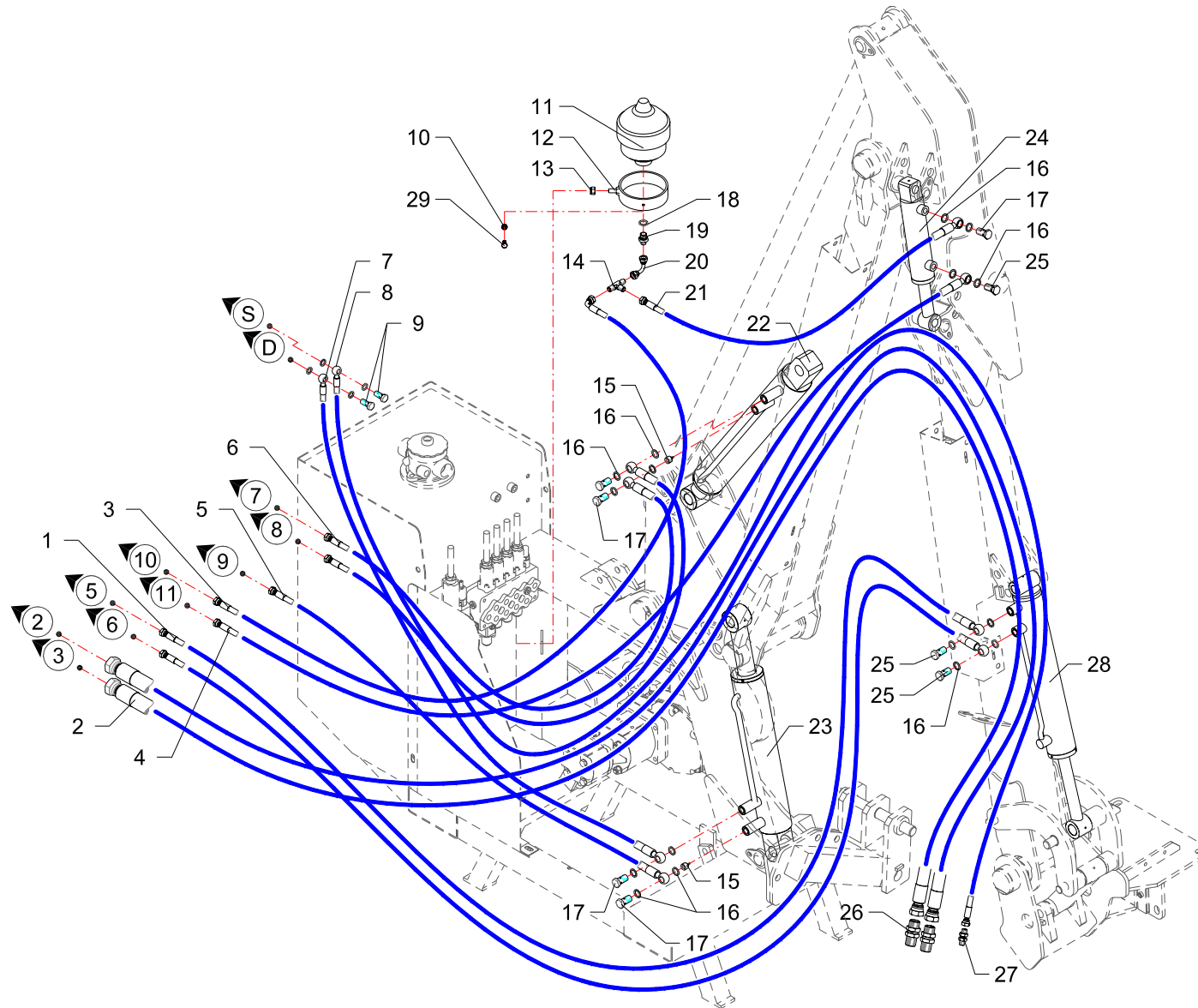



RIF	CODE	TGA46 [o1]	Qnt				Denominazione-Denomination-Bezeichnung-Denomination-Denominacion  I GB D F E
1	0501251	2				Tubo · Pipe · Schlauch · Tuyau · Tubo	
2	0504005	2				Tubo · Pipe · Schlauch · Tuyau · Tubo	
3	0501121	1				Tubo · Pipe · Schlauch · Tuyau · Tubo	
4	0501226	1				Tubo · Pipe · Schlauch · Tuyau · Tubo	
5	0501096	1				Tubo · Pipe · Schlauch · Tuyau · Tubo	
6	0501342	2				Tubo · Pipe · Schlauch · Tuyau · Tubo	
7	0501340	1				Tubo · Pipe · Schlauch · Tuyau · Tubo	
8	0501239	1				Tubo · Pipe · Schlauch · Tuyau · Tubo	
9	0412002	2				Vite cava · Hollow Screw · Hohlschraube · Vis creuse · Tornillo hueco	
10	0308001Z	1				Dado · Nut · Mutter · Erou · Tuerca	
11	0416001	1				Accumulatore · Accumulator · Akkumulator · Accumulateur · Acumulador	
12	021521	1				Supporto · Bracket · Halterung · Support · Soporte	
13	0310002	1				Dado · Nut · Mutter · Erou · Tuerca	
14	0410011	1				Raccordo · Connector · Anschluss · Raccord · Brida	
15	0417034	2				Valvola · Valve · Ventil · Soupape · Válvula	
16	0408003	15				Rondella · Washer · Scheibe · Rondelle · Arandela	
17	0412003	6				Vite cava · Hollow Screw · Hohlschraube · Vis creuse · Tornillo hueco	
18	0408009	1				Rondella · Washer · Scheibe · Rondelle · Arandela	
19	0401022	1				Riduzione · Nipple · Nippel · Adapteur · Reduccion	
20	0430002	1				Curva · Curve · Bogen · Manchon · Curva	
21	0501341	1				Tubo · Pipe · Schlauch · Tuyau · Tubo	
22	27115000	1				Martinetto · Jack · Zylinder · Vérin · Gato	
23	27141000	1				Martinetto · Jack · Zylinder · Vérin · Gato	
24	27142000	1				Martinetto · Jack · Zylinder · Vérin · Gato	
25	0412008	2				Vite cava · Hollow Screw · Hohlschraube · Vis creuse · Tornillo hueco	
26	0425006	2				Passaparete · Fairlead · Durchgang · Passecloison · Guía pasapanel	
27	0425002	1				Passaparete · Fairlead · Durchgang · Passecloison · Guía pasapanel	
28	27144000	1				Martinetto · Jack · Zylinder · Vérin · Gato	
29	0301004Z	1				Vite · Bolt · Schraube · Vis · Tornillo	

Impianto idraulico servizi · Hydraulic installation to attachments · Hydraulikanlange für ausrüstungen · Installation hydraulique aux outils · Instalacion hidraulica equipos

**FERRI**

**C088**

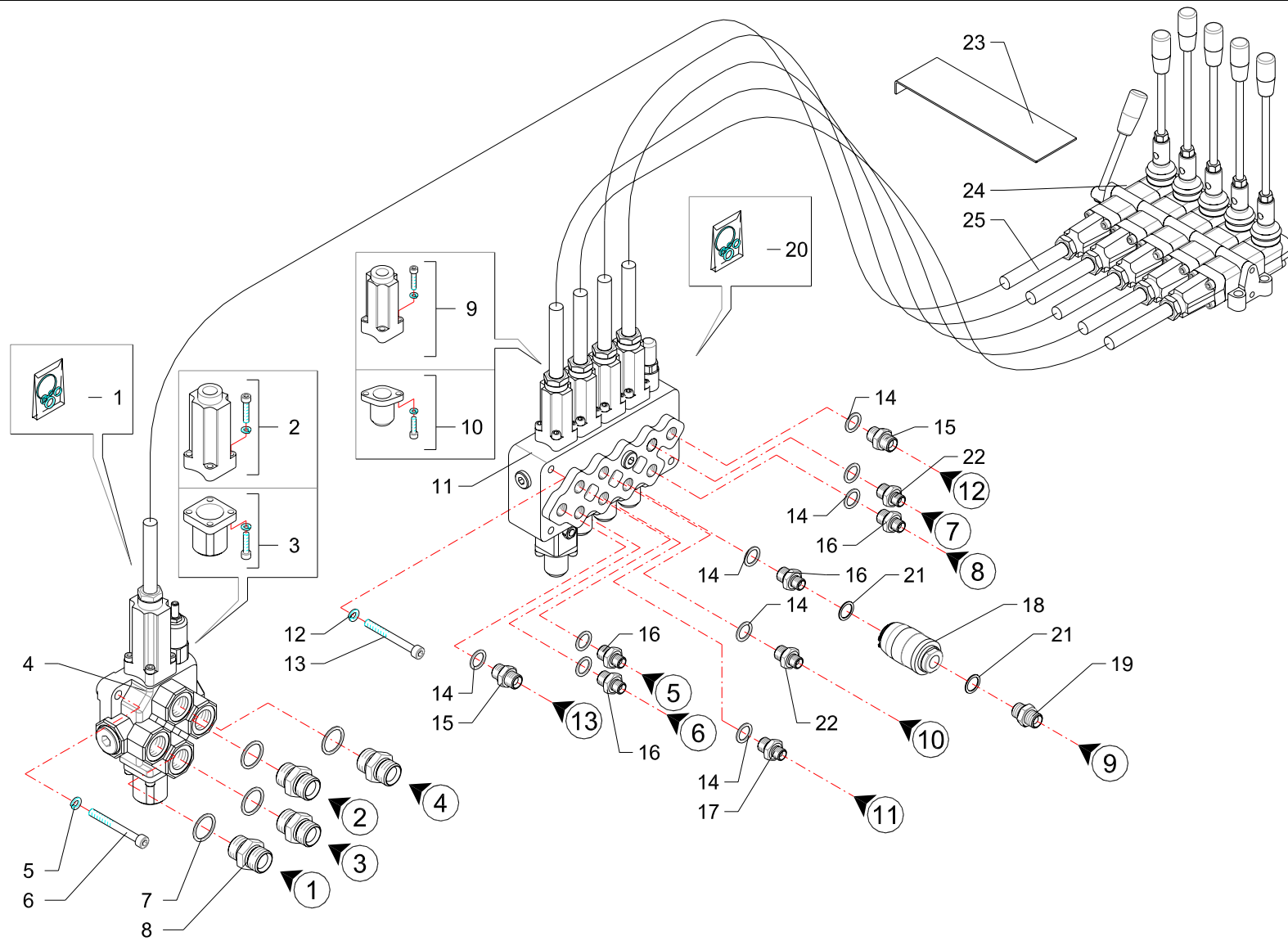

RIF	CODE	TGA46 [01]	Qnt				Denominazione-Denomination-Bezeichnung-Denomination-Denominacion  I GB D F E
1	1305136	1				Kit guarnizioni · Set of gaskets · Satzdichtungen · Jeu de joints · Serie de guarniciones	
2	5TEL110005	1				Cappello · Cap · Deckel · Capuchon · Capuchon	
3	5V11110000	1				Cappello · Cap · Deckel · Capuchon · Capuchon	
4	1305112	1				Distributore · Control valve · Steverblock · Distributeur · Distribuidor	
5	0322003Z	2				Rondella · Washer · Scheibe · Rondelle · Arandela	
6	0318009Z	2				Vite · Bolt · Schraube · Vis · Tornillo	
7	0408006	4				Rondella · Washer · Scheibe · Rondelle · Arandela	
8	0402006	4				Nippo · Nipple · Nippel · Niplo · Niple	
9	5TEL105000	4				Cappello · Cap · Deckel · Capuchon · Capuchon	
10	5U08810500	4				Cappello · Cap · Deckel · Capuchon · Capuchon	
11	1305127	1				Distributore · Control valve · Steverblock · Distributeur · Distribuidor	
12	0322002Z	3				Rondella · Washer · Scheibe · Rondelle · Arandela	
13	0317015Z	3				Vite · Bolt · Schraube · Vis · Tornillo	
14	0408003	12				Rondella · Washer · Scheibe · Rondelle · Arandela	
15	0402003	2				Nippo · Nipple · Nippel · Niplo · Niple	
16	0401003	5				Riduzione · Nipple · Nippel · Adapteur · Reduccion	
17	TK5190400	1				Riduzione · Nipple · Nippel · Adapteur · Reduccion	
18	0417072	1				Valvola · Valve · Ventil · Soupape · Válvula	
19	0407002	1				Raccordo · Connector · Anschluss · Raccord · Brida	
20	1305133	1				Kit guarnizioni · Set of gaskets · Satzdichtungen · Jeu de joints · Serie de guarniciones	
21	0408002	2				Rondella · Washer · Scheibe · Rondelle · Arandela	
22	TK5190300	2				Riduzione · Nipple · Nippel · Adapteur · Reduccion	
23	16999	1				Lamierino · Metal cover · Metaldeckel · Tôle mince · Lamina	
24	1305057	1				Telecomando · Remote control · Fernsteuerung · Telecommande · Telecomando	
25	1305012	5				Cavo · Cable · Kabel · Cable · Cable	

Comandi idraulici · Distributors · Stevergerate · Distributeurs · Distribuidores

**FERRI**

**C089**

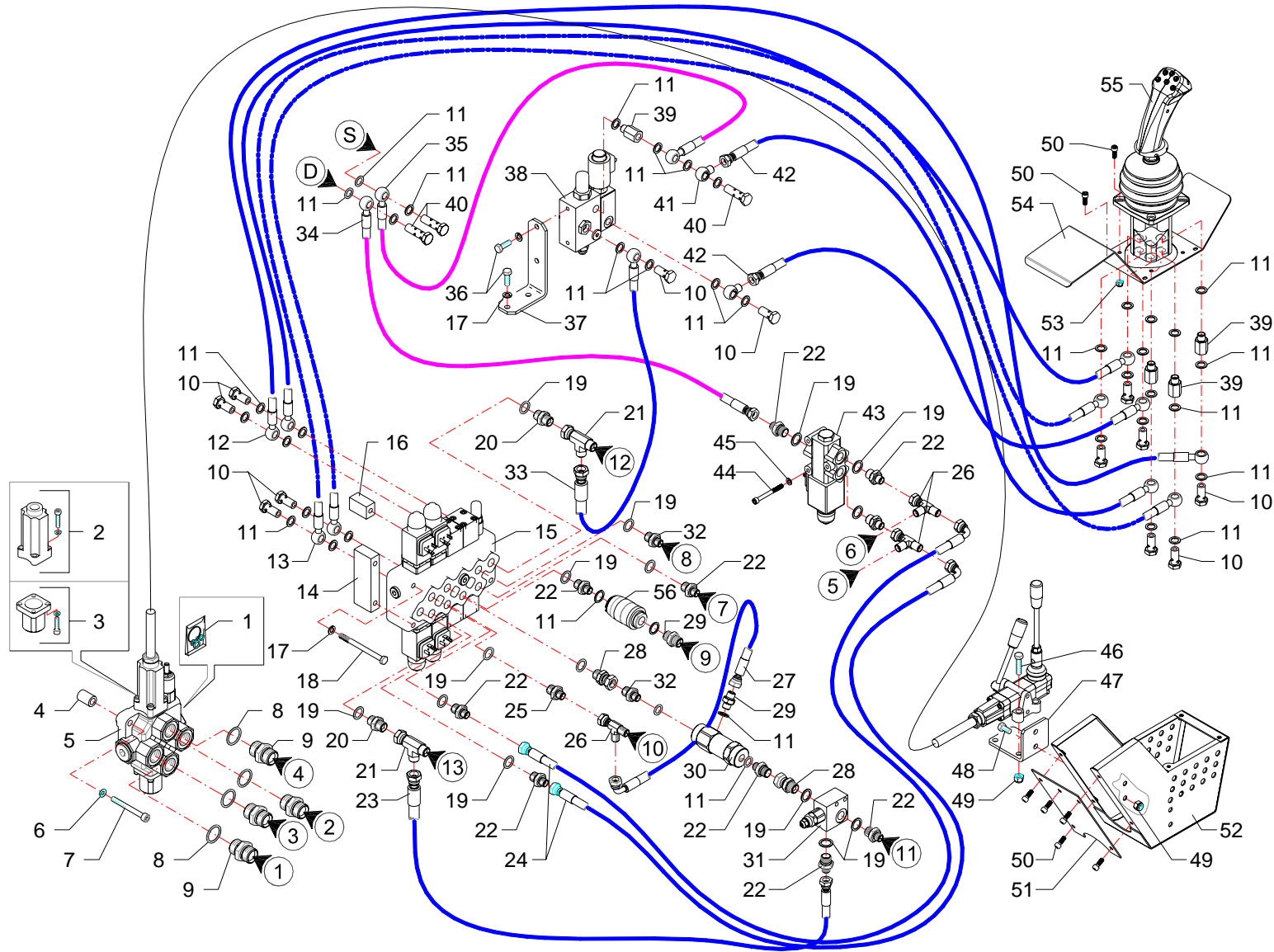

RIF	CODE	TGA46 [01]	Qnt				Denominazione-Denomination-Bezeichnung-Denomination-Denominacion  I GB D F E
1	1305136	1				Kit guarnizioni · Set of gaskets · Satz dichtungen · Jeu de joints · Serie de guarniciones	
2	5TEL110005	1				Cappello · Cap · Deckel · Capuchon · Capuchon	
3	5V11110000	1				Cappello · Cap · Deckel · Capuchon · Capuchon	
4	1101028	2				Boccola · Bushing · Buchse · Bague · Casquillo	
5	1306035	1				Distributore · Control valve · Steverblock · Distributeur · Distribuidor	
6	0322003Z	2				Rondella · Washer · Scheibe · Rondelle · Arandela	
7	0318017Z	2				Vite · Bolt · Schraube · Vis · Tornillo	
8	0408006	4				Rondella · Washer · Scheibe · Rondelle · Arandela	
9	0402006	4				Nipplo · Nipple · Nippel · Niplo · Niple	
10	0412002	12				Vite cava · Hollow Screw · Hohlschraube · Vis creuse · Tornillo hueco	
11	0408002	42				Rondella · Washer · Scheibe · Rondelle · Arandela	
12	0519002	2				Tubo · Pipe · Schlauch · Tuyau · Tubo	
13	0519003	2				Tubo · Pipe · Schlauch · Tuyau · Tubo	
14	TGA50140200	1				Distanziale · Spacer · Distanzstueck · Entretoise · Separador	
15	1305148	1				Distributore · Control valve · Steverblock · Distributeur · Distribuidor	
16	TGA50140300	1				Distanziale · Spacer · Distanzstueck · Entretoise · Separador	
17	0322002Z	7				Rondella · Washer · Scheibe · Rondelle · Arandela	
18	0301022Z	3				Vite · Bolt · Schraube · Vis · Tornillo	
19	0408003	15				Rondella · Washer · Scheibe · Rondelle · Arandela	
20	0402003	2				Nipplo · Nipple · Nippel · Niplo · Niple	
21	0410028	2				Raccordo · Connector · Anschluss · Raccord · Brida	
22	0401003	11				Riduzione · Nipple · Nippel · Adapteur · Reduccion	
23	0501493	1				Tubo · Pipe · Schlauch · Tuyau · Tubo	
24	0501013	2				Tubo · Pipe · Schlauch · Tuyau · Tubo	
25	TK5190400	1				Riduzione · Nipple · Nippel · Adapteur · Reduccion	
26	0410026	3				Raccordo · Connector · Anschluss · Raccord · Brida	
27	0501325	1				Tubo · Pipe · Schlauch · Tuyau · Tubo	
28	0407003	2				Raccordo · Connector · Anschluss · Raccord · Brida	
29	0402002	2				Nipplo · Nipple · Nippel · Niplo · Niple	
30	0417005	1				Valvola · Valve · Ventil · Soupape · Válvula	
31	0417043	1				Valvola · Valve · Ventil · Soupape · Válvula	
32	TK5190300	2				Riduzione · Nipple · Nippel · Adapteur · Reduccion	
33	0501411	1				Tubo · Pipe · Schlauch · Tuyau · Tubo	
34	0501343	1				Tubo · Pipe · Schlauch · Tuyau · Tubo	
35	0501427	1				Tubo · Pipe · Schlauch · Tuyau · Tubo	

Comandi idraulici · Distributors · Stevergerate · Distributeurs · Distribuidores

**FERRI**

**C090**

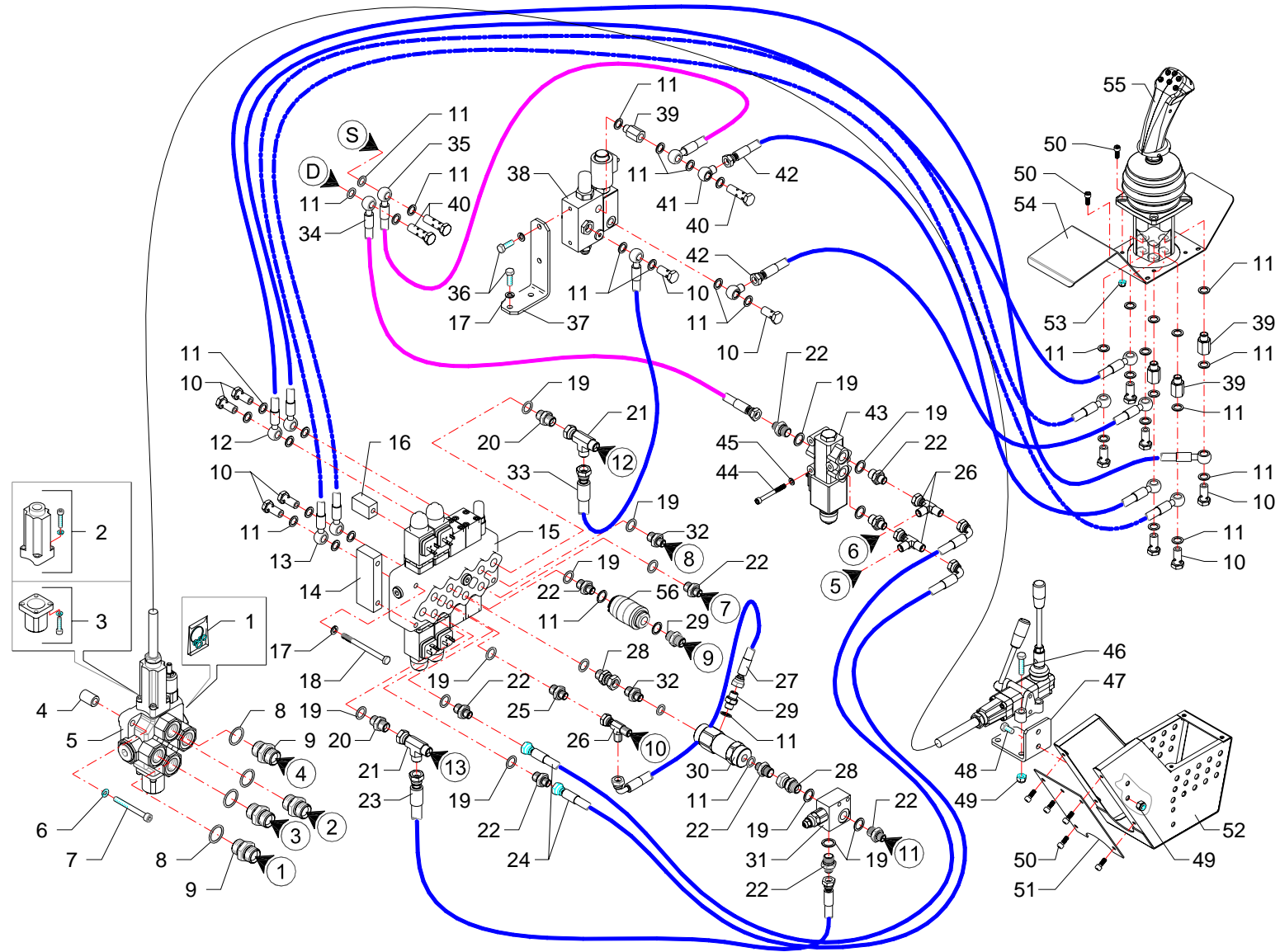

RIF	CODE	Qty				Denominazione-Denomination-Bezeichnung-Denomination-Denominacion
		TGA46 [o1]				
						I GB D F E
36	0301006Z	4				Vite · Bolt · Schraube · Vis · Tornillo
37	TSN50071800	1				Staffa · Clamp · Pratzte · Etrier · Brida
38	1305163	1				Valvola · Valve · Ventil · Soupape · Válvula
39	0426001	4				Prolunga · Extension · Verlaengerung · prolonge · Prolungacion
40	0412011	3				Vite cava · Hollow Screw · Hohlschraube · Vis creuse · Tornillo hueco
41	0428004	2				Raccordo · Connector · Anschluss · Raccord · Brida
42	0519001	2				Tube · Pipe · Schlauch · Tuyau · Tubo
43	0417033	1				Valvola · Valve · Ventil · Soupape · Válvula
44	0316012Z	3				Vite · Bolt · Schraube · Vis · Tornillo
45	0322001Z	3				Rondella · Washer · Scheibe · Rondelle · Arandela
46	0347009Z	4				Vite · Bolt · Schraube · Vis · Tornillo
47	TGA50200200	1				Staffa · Clamp · Pratzte · Etrier · Brida
48	0347005Z	2				Vite · Bolt · Schraube · Vis · Tornillo
49	0310002	6				Dado · Nut · Mutter · Erou · Tuerca
50	0316006Z	13				Vite · Bolt · Schraube · Vis · Tornillo
51	TGA50030200	1				Coperchio · Cover · Deckel · Couvercle · Tapa
52	TGA50030100	1				Scatola · Housing · Gehaeuse · Boite · Caja
53	0310012	4				Dado · Nut · Mutter · Erou · Tuerca
54	TGA50030300	1				Coperchio · Cover · Deckel · Couvercle · Tapa
55	1305150	1				Manipolatore · Control lever · Steverhebel · Manipulateur · Manipulador
56	0417072	1				Valvola · Valve · Ventil · Soupape · Válvula

Comandi idraulici · Distributors · Stevergerate · Distributeurs · Distribuidores

**FERRI**

**C090**

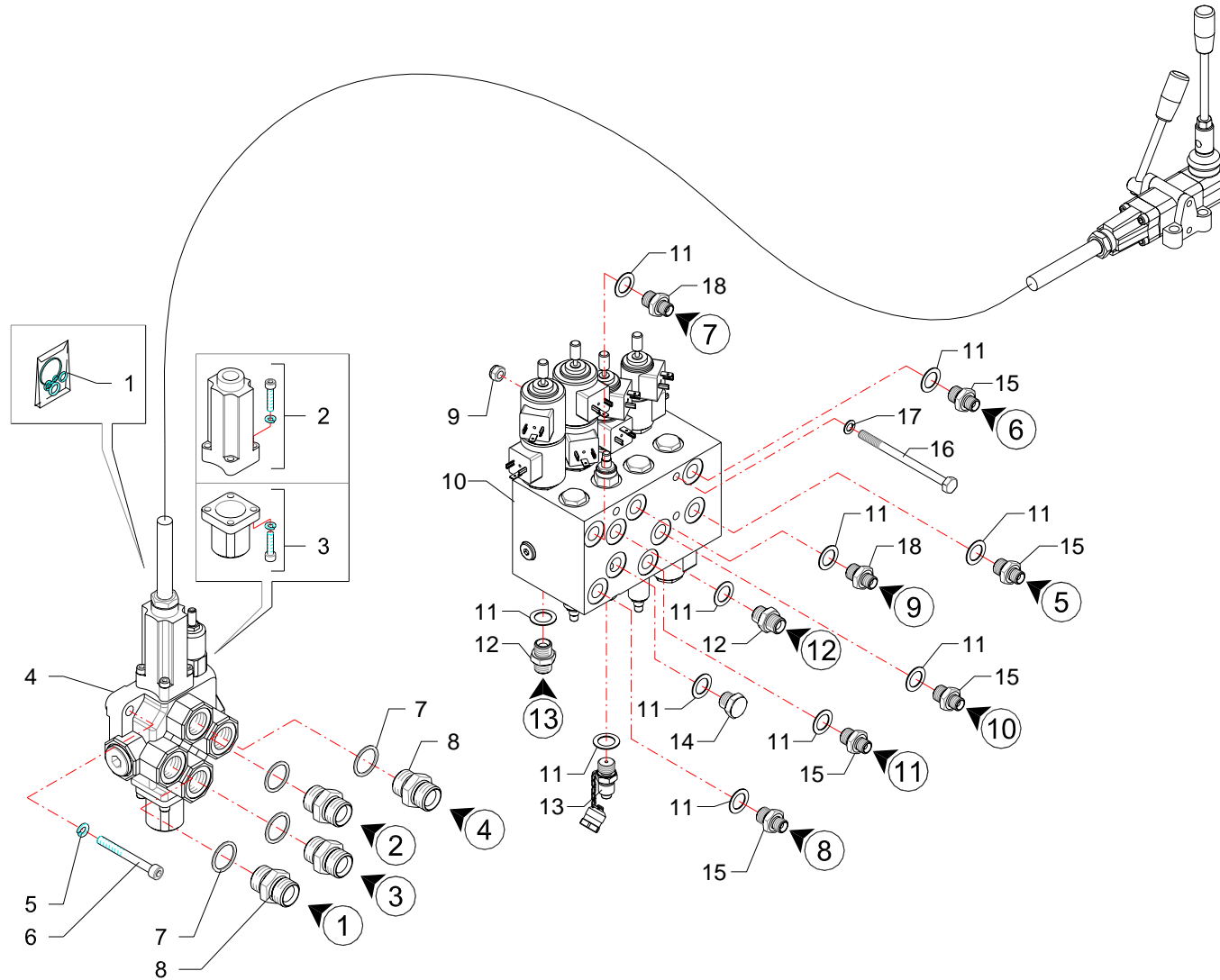



RIF	CODE	TGA46 [o1]	Qty				Denominazione-Denomination-Bezeichnung-Denomination-Denominacion  I GB D F E
1	1305136	1					Kit guarnizioni · Set of gaskets · Satz dichtungen · Jeu de joints · Serie de guarniciones
2	5TEL110005	1					Cappello · Cap · Deckel · Capuchon · Capuchon
3	5V11110000	1					Cappello · Cap · Deckel · Capuchon · Capuchon
4	1306035	1					Distributore · Control valve · Steverblock · Distributeur · Distribuidor
5	0322003Z	3					Rondella · Washer · Scheibe · Rondelle · Arandela
6	0318009Z	3					Vite · Bolt · Schraube · Vis · Tornillo
7	0408006	4					Rondella · Washer · Scheibe · Rondelle · Arandela
8	0402006	4					Niplo · Nipple · Nippel · Niplo · Niple
9	0359001	3					Dado · Nut · Mutter · Ecrou · Tuerca
10	1305172	1					Distributore · Control valve · Steverblock · Distributeur · Distribuidor
11	0408003	10					Rondella · Washer · Scheibe · Rondelle · Arandela
12	0402003	2					Niplo · Nipple · Nippel · Niplo · Niple
13	0431004	1					Innesto · Clutch · Kupplung · Embroyage · Injerto
14	0418020	1					Tappo · Cap · Stopfen · Buchon · Tapon
15	0401003	5					Riduzione · Nipple · Nippel · Adapteur · Reduccion
16	0301023Z	3					Vite · Bolt · Schraube · Vis · Tornillo
17	0322002Z	3					Rondella · Washer · Scheibe · Rondelle · Arandela
18	TK5190300	2					Riduzione · Nipple · Nippel · Adapteur · Reduccion

Comandi idraulici · Distributors · Stevergerate · Distributeurs · Distribuidores

**FERRI**

**C228**

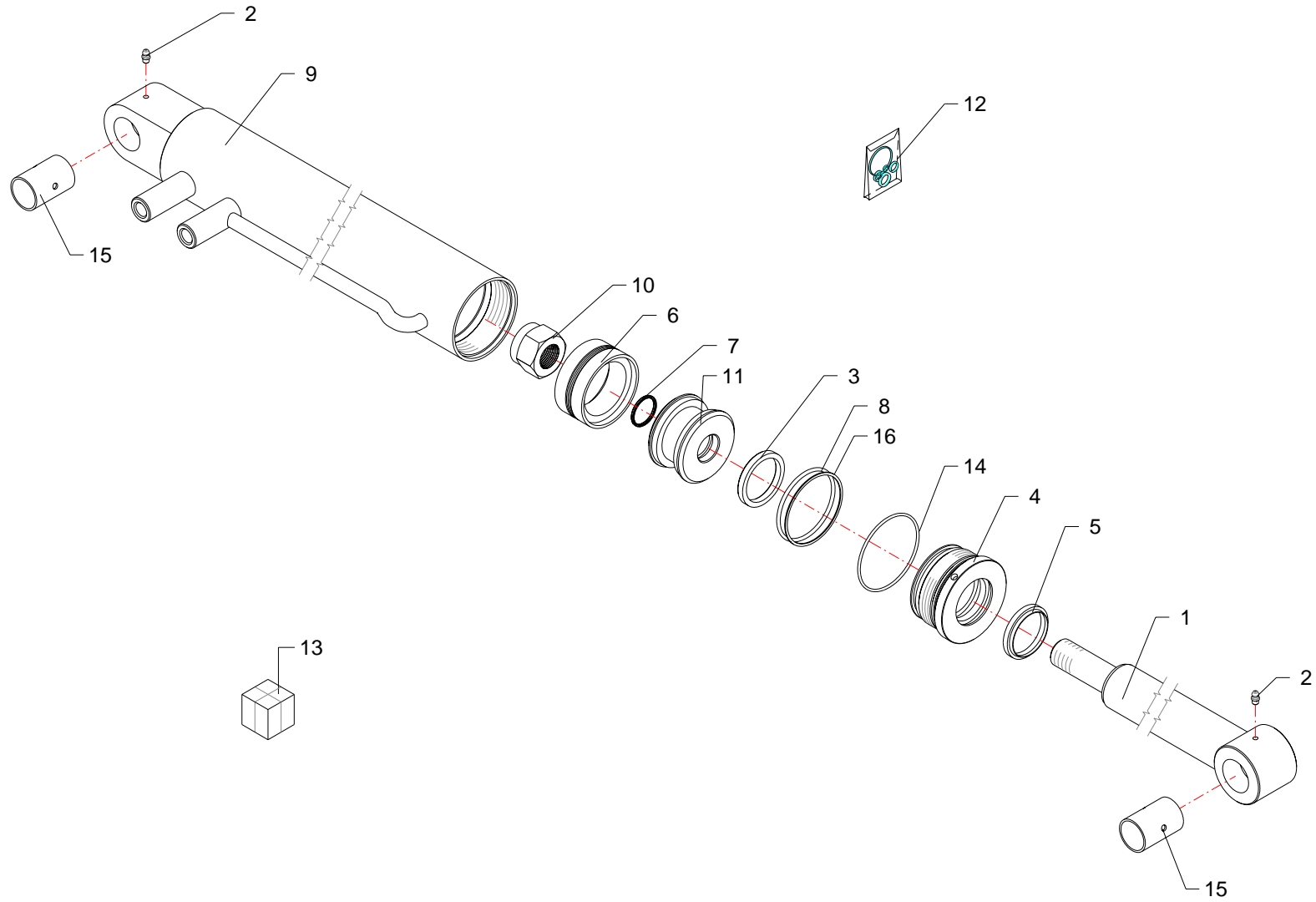



RIF	CODE	Qty				Denominazione-Denomination-Bezeichnung-Denomination-Denominacion
						<span style="border: 1px solid black; border-radius: 50%; padding: 2px;">I</span> <span style="border: 1px solid black; border-radius: 50%; padding: 2px;">GB</span> <span style="border: 1px solid black; border-radius: 50%; padding: 2px;">D</span> <span style="border: 1px solid black; border-radius: 50%; padding: 2px;">F</span> <span style="border: 1px solid black; border-radius: 50%; padding: 2px;">E</span>
1	27115020	1				Stelo · Stem · Stange · Tige · Asta
2	0337001	1				Ingrassatore · Grease nipple · Schmiernippel · Graisseur · Engrasador
3	TS 45 55 7	1				Guarnizione · Gasket · Dichtung · Joint · Empaquetadura
4	27105040	1				Ghiera · Locknut · Sicherungsring · Erou freine · Arandela
5	PW45	1				Guarnizione · Gasket · Dichtung · Joint · Empaquetadura
6	DAS 75 55	1				Guarnizione · Gasket · Dichtung · Joint · Empaquetadura
7	OR215	1				Guarnizione · Gasket · Dichtung · Joint · Empaquetadura
8	OR842	1				Guarnizione · Gasket · Dichtung · Joint · Empaquetadura
9	27115010	1				Cilindro · Cylinder · Zylinder · Cylindre · Cilindro
10	0310013	1				Dado · Nut · Mutter · Erou · Tuerca
11	27105030	1				Pistone · Piston · Kolben · Piston · Piston
12	2604001	1				Kit guarnizioni · Set of gaskets · Satzdichtungen · Jeu de joints · Serie de guarniciones
13	27115000	1				Martinetto · Jack · Zylinder · Vérin · Gato
14	OR150	1				Guarnizione · Gasket · Dichtung · Joint · Empaquetadura

Martinetto · Jack · Zylinder · Vérin · Gato

**FERRI**

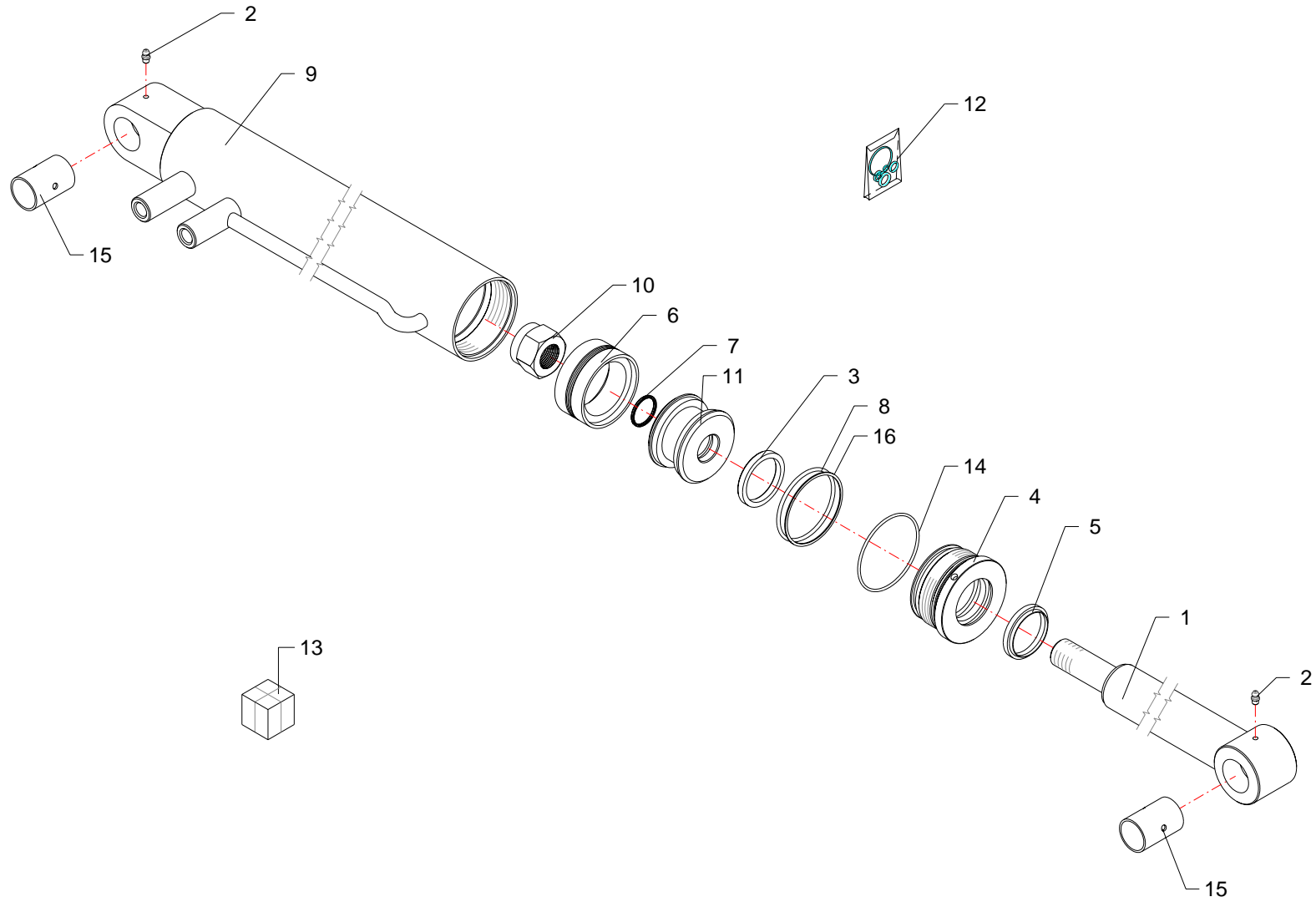
**D022**



RIF	CODE	Qty				Denominazione-Denomination-Bezeichnung-Denomination-Denominacion
						
1	27141020	1				Stelo · Stem · Stange · Tige · Asta
2	0337001	2				Ingrassatore · Grease nipple · Schmiernippel · Graisseur · Engrasador
3	TS 45 55 7	1				Guarnizione · Gasket · Dichtung · Joint · Empaquetadura
4	27105040	1				Ghiera · Locknut · Sicherungsring · Erou freine · Arandela
5	PW45	1				Guarnizione · Gasket · Dichtung · Joint · Empaquetadura
6	DAS 75 55	1				Guarnizione · Gasket · Dichtung · Joint · Empaquetadura
7	OR215	1				Guarnizione · Gasket · Dichtung · Joint · Empaquetadura
8	OR842	1				Guarnizione · Gasket · Dichtung · Joint · Empaquetadura
9	27141010	1				Cilindro · Cylinder · Zylinder · Cylindre · Cilindro
10	0310013	1				Dado · Nut · Mutter · Erou · Tuerca
11	27105030	1				Pistone · Piston · Kolben · Piston · Piston
12	2604001	1				Kit guarnizioni · Set of gaskets · Satzdichtungen · Jeu de joints · Serie de guarniciones
13	27107000	1				Martinetto · Jack · Zylinder · Vérin · Gato
14	OR150	1				Guarnizione · Gasket · Dichtung · Joint · Empaquetadura

Martinetto · Jack · Zylinder · Vérin · Gato

**FERRI**

**D040**

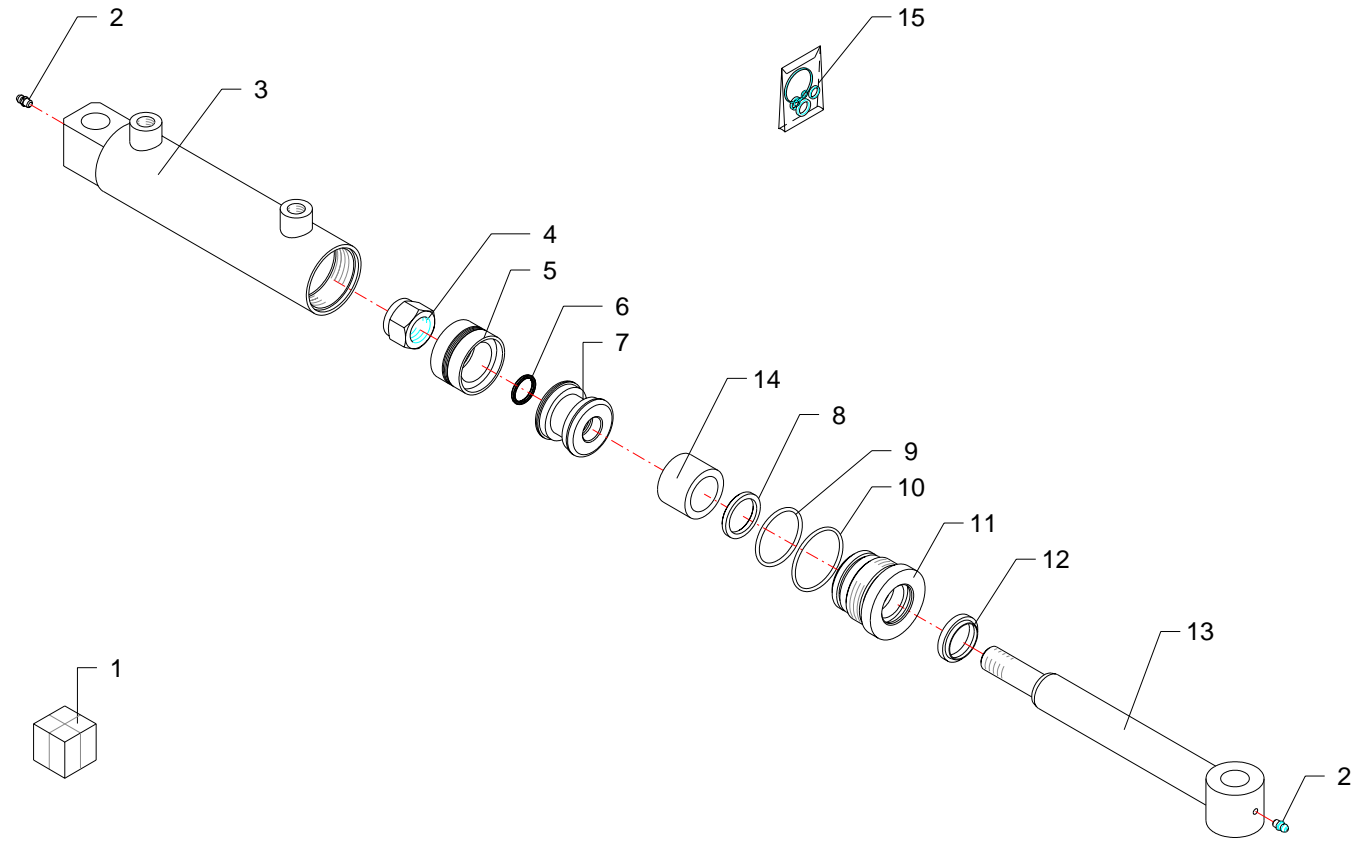

RIF	CODE	Qty				Denominazione-Denomination-Bezeichnung-Denomination-Denominacion
						I GB D F E
1	27142000	1				Martinetto · Jack · Zylinder · Vérin · Gato
2	0337001	2				Ingrassatore · Grease nipple · Schmiernippel · Graisseur · Engrasador
3	27142010	1				Cilindro · Cylinder · Zylinder · Cylindre · Cilindro
4	0310014	1				Dado · Nut · Mutter · Ecrou · Tuerca
5	DAS 50 34	1				Guarnizione · Gasket · Dichtung · Joint · Empaquetadura
6	OR117	1				Guarnizione · Gasket · Dichtung · Joint · Empaquetadura
7	27108030	1				Pistone · Piston · Kolben · Piston · Piston
8	B149118	1				Guarnizione · Gasket · Dichtung · Joint · Empaquetadura
9	OR132	1				Guarnizione · Gasket · Dichtung · Joint · Empaquetadura
10	OR135	1				Guarnizione · Gasket · Dichtung · Joint · Empaquetadura
11	2709004	1				Ghiera · Locknut · Sicherungsring · Ecrou freine · Arandela
12	WRM118149	1				Guarnizione · Gasket · Dichtung · Joint · Empaquetadura
13	27142020	1				Stelo · Stem · Stange · Tige · Asta
14	27142040	1				Distanziale · Spacer · Distanzstueck · Entretoise · Separador
15	2604004	1				Kit guarnizioni · Set of gaskets · Satzdichtungen · Jeu de joints · Serie de guarniciones

Martinetto · Jack · Zylinder · Vérin · Gato

**FERRI**

**D041**

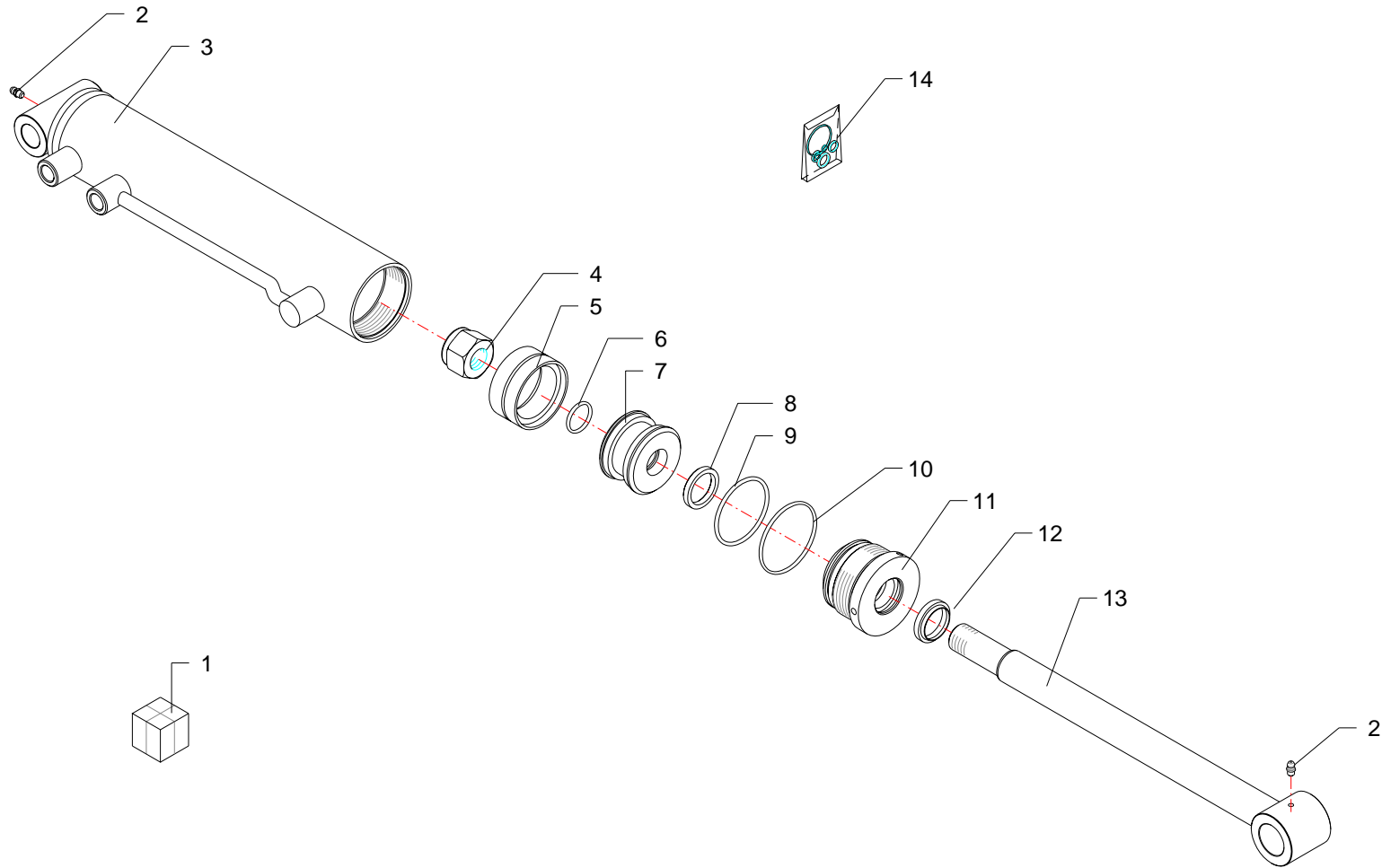



RIF	CODE	Qty				Denominazione-Denomination-Bezeichnung-Denomination-Denominacion
						<span style="border: 1px solid black; border-radius: 50%; padding: 2px;">I</span> <span style="border: 1px solid black; border-radius: 50%; padding: 2px; margin-left: 10px;">GB</span> <span style="border: 1px solid black; border-radius: 50%; padding: 2px; margin-left: 10px;">D</span> <span style="border: 1px solid black; border-radius: 50%; padding: 2px; margin-left: 10px;">F</span> <span style="border: 1px solid black; border-radius: 50%; padding: 2px; margin-left: 10px;">E</span>
1	27144000	1				Martinetto · Jack · Zylinder · Vérin · Gato
2	0337001	2				Ingrassatore · Grease nipple · Schmiernippel · Graisseur · Engrasador
3	27144010	1				Cilindro · Cylinder · Zylinder · Cylindre · Cilindro
4	0310009	1				Dado · Nut · Mutter · Ecrou · Tuerca
5	DBM255196	1				Guarnizione · Gasket · Dichtung · Joint · Empaquetadura
6	OR120	1				Guarnizione · Gasket · Dichtung · Joint · Empaquetadura
7	27127030	1				Pistone · Piston · Kolben · Piston · Piston
8	B149118	1				Guarnizione · Gasket · Dichtung · Joint · Empaquetadura
9	OR228	1				Guarnizione · Gasket · Dichtung · Joint · Empaquetadura
10	OR114	1				Guarnizione · Gasket · Dichtung · Joint · Empaquetadura
11	2703004	1				Ghiera · Locknut · Sicherungsring · Ecrou freine · Arandela
12	WRM118149	1				Guarnizione · Gasket · Dichtung · Joint · Empaquetadura
13	27144020	1				Stelo · Stem · Stange · Tige · Asta
14	2601002	1				Kit guarnizioni · Set of gaskets · Satzdichtungen · Jeu de joints · Serie de guarniciones

Martinetto · Jack · Zylinder · Vérin · Gato

**FERRI**

**D042**

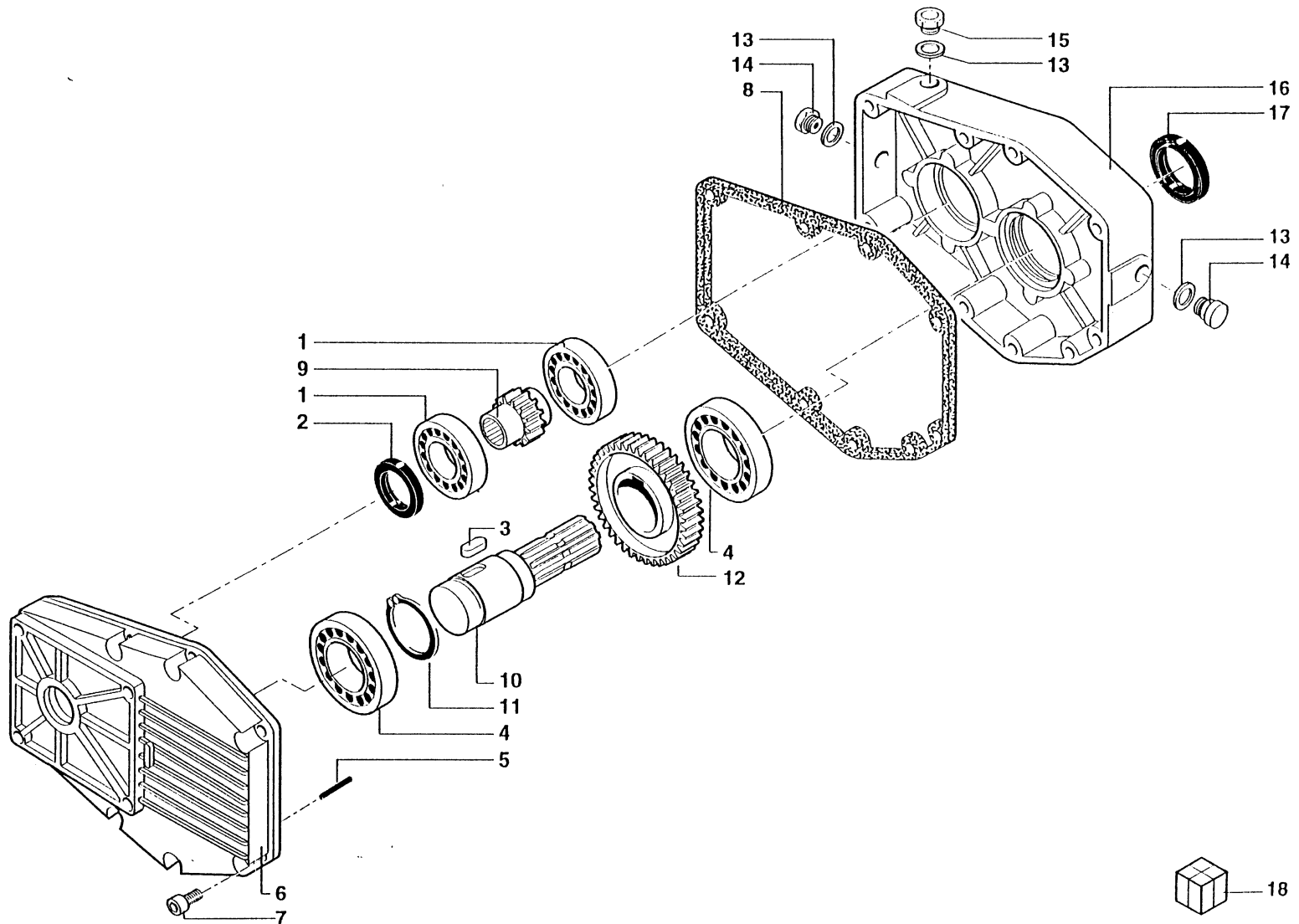

RIF	CODE	Qty				Denominazione-Denomination-Bezeichnung-Denomination-Denominacion
						<span style="border: 1px solid black; border-radius: 50%; padding: 2px;">I</span> <span style="border: 1px solid black; border-radius: 50%; padding: 2px;">GB</span> <span style="border: 1px solid black; border-radius: 50%; padding: 2px;">D</span> <span style="border: 1px solid black; border-radius: 50%; padding: 2px;">F</span> <span style="border: 1px solid black; border-radius: 50%; padding: 2px;">E</span>
1	0105052	2				Cuscinetto · Bearing · Lager · Roulement · Cojinete
2	0201046	1				Guarnizione · Gasket · Dichtung · Joint · Empaquetadura
3	43201100	1				Linguetta · Tongue · Keil · Clavette · Lengueta
4	0105033	2				Cuscinetto · Bearing · Lager · Roulement · Cojinete
5	43000300	2				Spina · Pin · Stift · Goupille · Pasador hendido
6	39025500	1				Carter · Casing · Keilriemenschutz · Enveloppe · Carter
7	40011500	8				Vite · Bolt · Schraube · Vis · Tornillo
8	39205000	1				Guarnizione · Gasket · Dichtung · Joint · Empaquetadura
9	90210003	1				Pignone · Pinion · Ritzel · Pignon · Pinon
10	34201900	1				Albero · Shaft · Welle · Arbre · Arbol
11	0324047	1				Seeger · Seeger · Seeger · Seeger · Seeger
12	35000800	1				Corona · Gear · Kegelrad · Couronne · Corona
13	39207100	3				Rondella · Washer · Scheibe · Rondelle · Arandela
14	49100500	2				Tappo spia · Indicator plug · Kontroldeckel · Bouchon indicateur · Tapon indicator
15	49101700	1				Sfiato · Breather · Entluffer · Event · Respiradero
16	39025600	1				Carter · Casing · Keilriemenschutz · Enveloppe · Carter
17	0201047	1				Guarnizione · Gasket · Dichtung · Joint · Empaquetadura
18	1401015	1				Moltiplicatore · Gear box · Getriebe · Multiplicateur · Multiplicador

Moltiplicatore · Gear box · Getriebe · Multiplicateur · Multiplicador

**FERRI**

**G003**

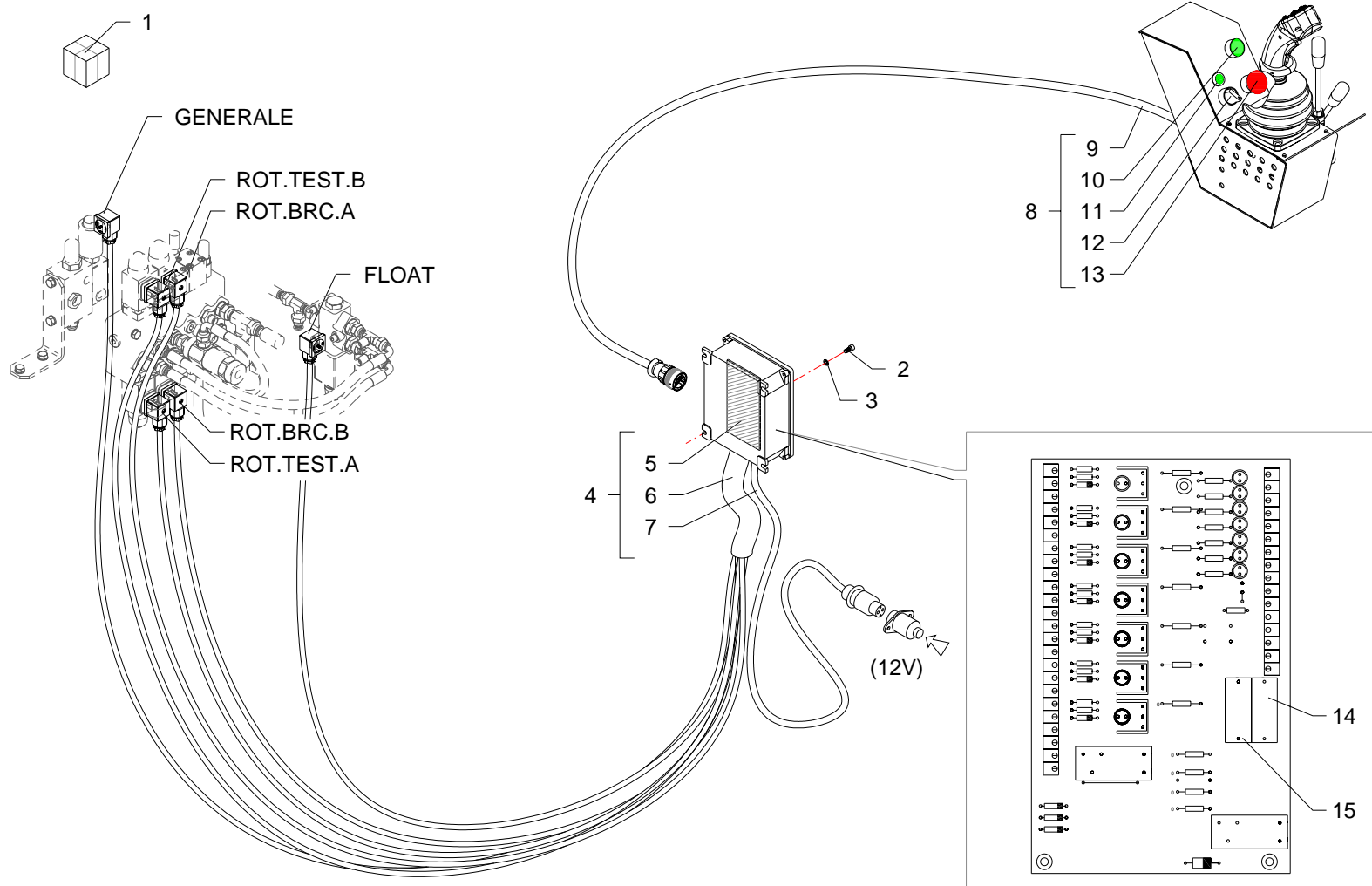

RIF	CODE	TGA46 [o1]	Qnt				Denominazione-Denomination-Bezeichnung-Denomination-Denominacion  I GB D F E
1	3101029	1					Impianto elettrico · Electric system · Elektrische anlage · Installation electriques · Instalacion electricos
2	0315004Z	3					Vite · Bolt · Schraube · Vis · Tornillo
3	0322011Z	3					Rondella · Washer · Scheibe · Rondelle · Arandela
4	325.046.00030	1					Impianto elettrico · Electric system · Elektrische anlage · Installation electriques · Instalacion electricos
5	320.021.00022	1					Scheda elettronica · Electronic card · Mutterkarte · Fiche electronique · Ficha electronica
6	325.046.00015	1					Cavo · Cable · Kabel · Cable · Cable
7	325.046.00016	1					Cavo · Cable · Kabel · Cable · Cable
8	325.046.00025	1					Impianto elettrico · Electric system · Elektrische anlage · Installation electriques · Instalacion electricos
9	325.046.00017	1					Cavo · Cable · Kabel · Cable · Cable
10	325.006.00020	1					Pulsante luminoso · Luminous push-button · Leuchtdruckknopf · Poussoir lumineux · Butón luminoso
11	025.020.00040	1					Spia luminosa · Warning Light · Kontrolleuchte · Lampe témoin · Mirilla luminosa
12	325.006.00025	1					Selettore · Selector · Wähler · Selecteur · Selectivo
13	325.006.00015	1					Fungo luminoso · Luminuos security push-button · Leuchtender schutzschalter · Coupe-circuit lumineux · Interruptor luminoso
14	905.014.00040	1					Fusibile · Fuse · Schmelzsicherung · Fusible · Fusible
15	905.014.00010	1					Fusibile · Fuse · Schmelzsicherung · Fusible · Fusible

Impianto elettrico · Electric system · Elektrische anlage · Installation electriques · Instalacion electricos

**FERRI**

**H053**

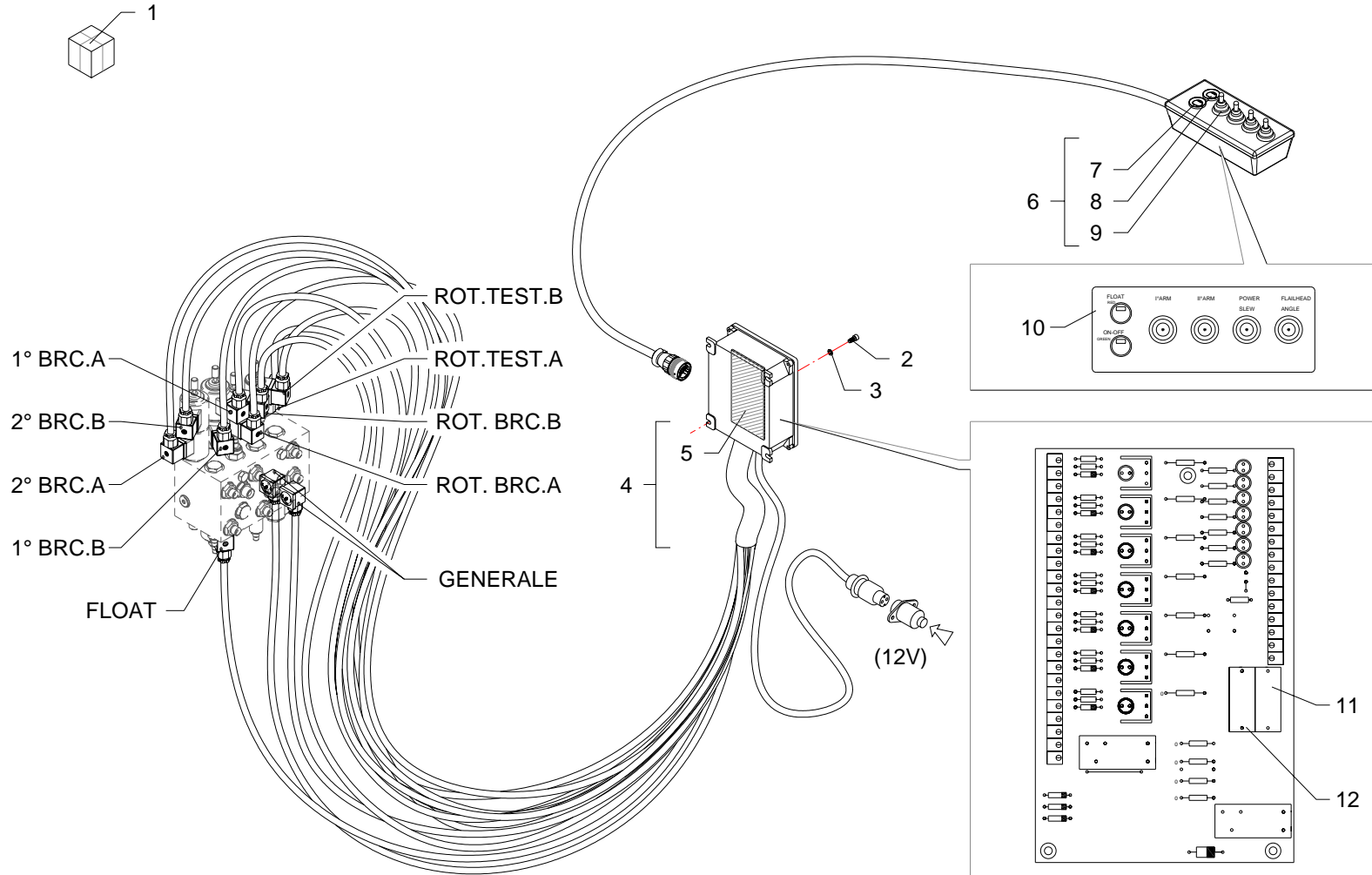

RIF	CODE	TGA46 [01]	Qnt				Denominazione-Denomination-Bezeichnung-Denomination-Denominacion  I GB D F E
1	3101040	1					Impianto elettrico · Electric system · Elektrische anlage · Installation electriques · Instalacion electricos
2	0315004Z	3					Vite · Bolt · Schraube · Vis · Tornillo
3	0322011Z	3					Rondella · Washer · Scheibe · Rondelle · Arandela
4	325.046.00130	1					Impianto elettrico · Electric system · Elektrische anlage · Installation electriques · Instalacion electricos
5	320.021.00023	1					Scheda elettronica · Electronic card · Mutterkarte · Fiche electronique · Ficha electronica
6	325.046.00135	1					Manipolatore · Control lever · Steverhebel · Manipulateur · Manipulador
7	565.006.00005	1					Led · Led · Led · Led · Led
8	565.006.00010	1					Led · Led · Led · Led · Led
9	810.006.00120	4					Interruttore · Switch · Schalter · Interrupteur · Interruptor
10	1801324	1					Targhetta · Plate · Platte · Plaque · Placa
11	905.014.00040	1					Fusibile · Fuse · Schmelzsicherung · Fusible · Fusible
12	905.014.00010	1					Fusibile · Fuse · Schmelzsicherung · Fusible · Fusible

Impianto elettrico · Electric system · Elektrische anlage · Installation electriques · Instalacion electricos

**FERRI**

**H055**

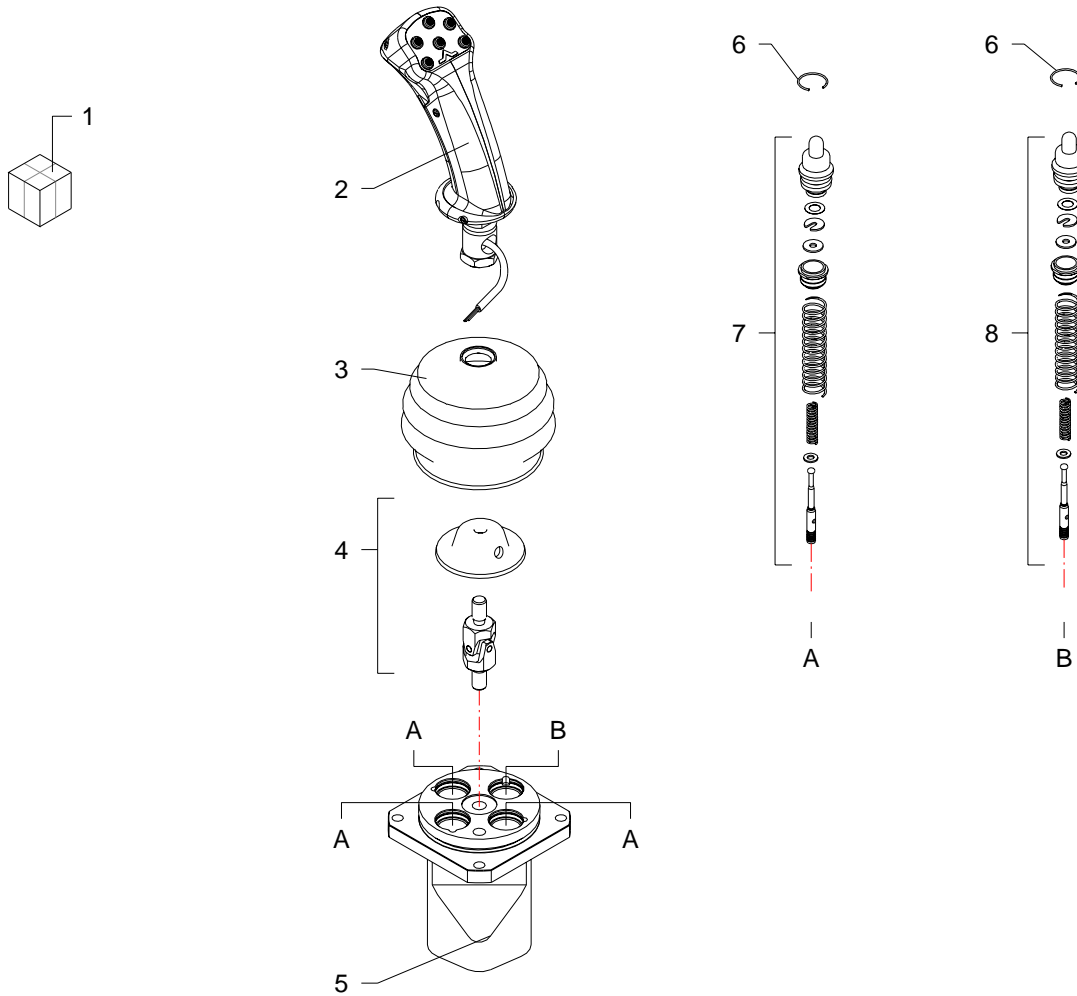



RIF	CODE	Qnt				Denominazione-Denomination-Bezeichnung-Denomination-Denominacion
						<span style="border: 1px solid black; border-radius: 50%; padding: 2px;">I</span> <span style="border: 1px solid black; border-radius: 50%; padding: 2px; margin-left: 10px;">GB</span> <span style="border: 1px solid black; border-radius: 50%; padding: 2px; margin-left: 10px;">D</span> <span style="border: 1px solid black; border-radius: 50%; padding: 2px; margin-left: 10px;">F</span> <span style="border: 1px solid black; border-radius: 50%; padding: 2px; margin-left: 10px;">E</span>
1	1305150	1				Manipolatore · Control lever · Steverhebel · Manipulateur · Manipulador
2	2IM4100063	1				Impugnatura · Handle · Griff · Poignee · Empuñadura
3	3SOF1A6820	1				Cuffia · Guard · Schutz · Protecteur · Casqueta
4	5ART310100	1				Snodo · Articulation · Gelenk · Articulation · Articulacion
5	5CO30140200	1				Corpo · Body · Körper · Corp · Cuerpo
6	4ANE224012	4				Seeger · Seeger · Seeger · Seeger · Seeger
7	5CUR178MA	3				Cartuccia · Cartridge · Filterensatz · Cartouche · Cartucho
8	5CUR169MA	1				Cartuccia · Cartridge · Filterensatz · Cartouche · Cartucho

Manipolatore · Control lever · Steverhebel · Manipulateur · Manipulador

**FERRI**

**L001**

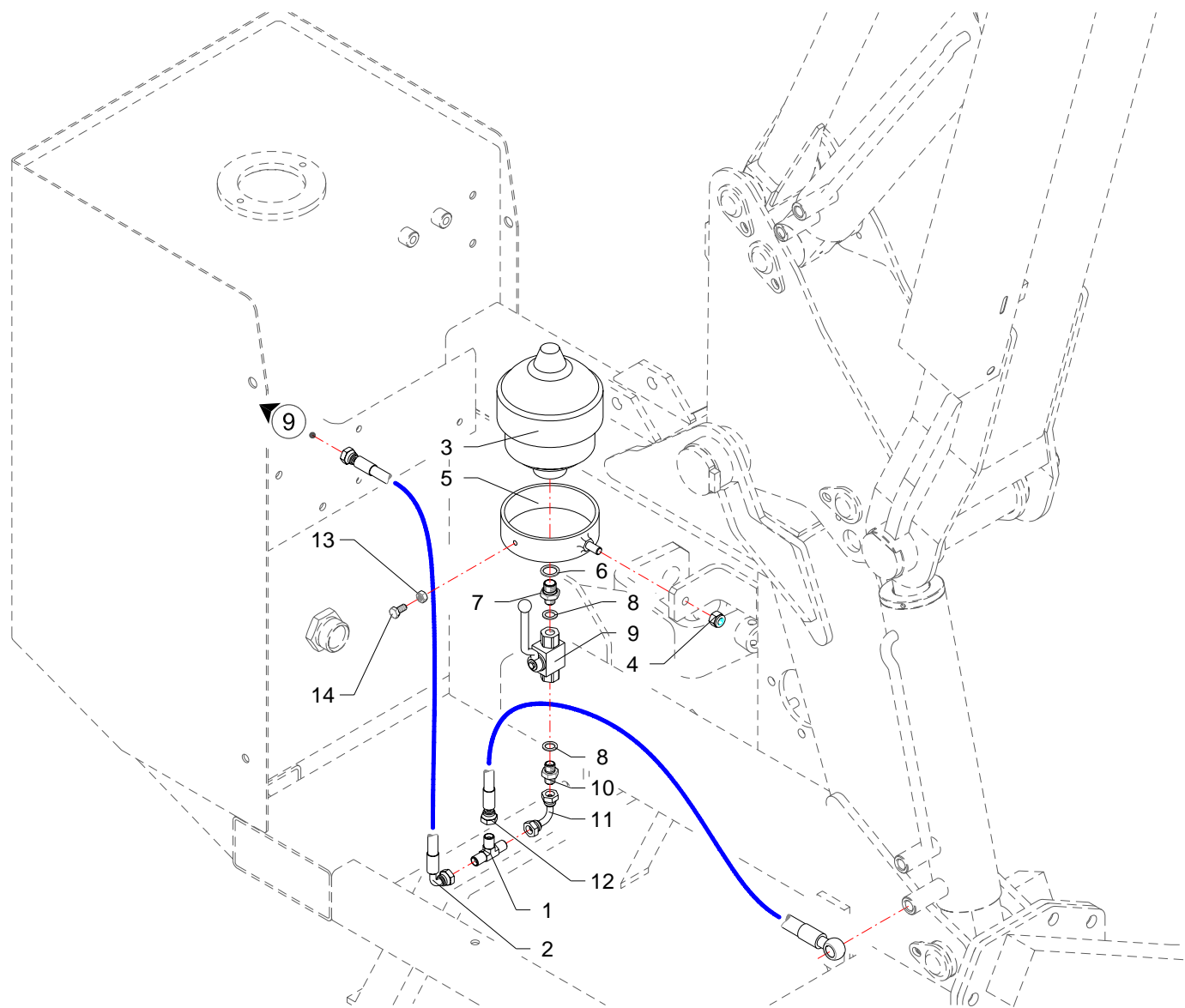

RIF	CODE	Qty				Denominazione-Denomination-Bezeichnung-Denomination-Denominacion
		TGA46 [01]				
1	0410011	1				Raccordo · Connector · Anschluss · Raccord · Brida
2	0501121	1				Tubo · Pipe · Schlauch · Tuyau · Tubo
3	0416001	1				Accumulatore · Accumulator · Akkumulator · Accumulateur · Acumulador
4	0310002	1				Dado · Nut · Mutter · Ecrou · Tuerca
5	021521	1				Supporto · Bracket · Halterung · Support · Soporte
6	0408009	1				Rondella · Washer · Scheibe · Rondelle · Arandela
7	0401022	1				Riduzione · Nipple · Nippel · Adapteur · Reduccion
8	0408002	2				Rondella · Washer · Scheibe · Rondelle · Arandela
9	0409007	1				Rubinetto · Cock · Schlusshanduentil · Robinet · Valvula de compuerta
10	0402002	1				Nipplo · Nipple · Nippel · Niplo · Niple
11	0430002	1				Curva · Curve · Bogen · Manchon · Curva
12	0501096	1				Tubo · Pipe · Schlauch · Tuyau · Tubo
13	0308001Z	1				Dado · Nut · Mutter · Ecrou · Tuerca
14	0301004Z	1				Vite · Bolt · Schraube · Vis · Tornillo

I GB D F E

Sospensione 1° braccio · 1St arm suspension · Aufhangung 1.ausleger · Suspension 1 er bras · Suspension 1° brazo

**FERRI**

**M021**

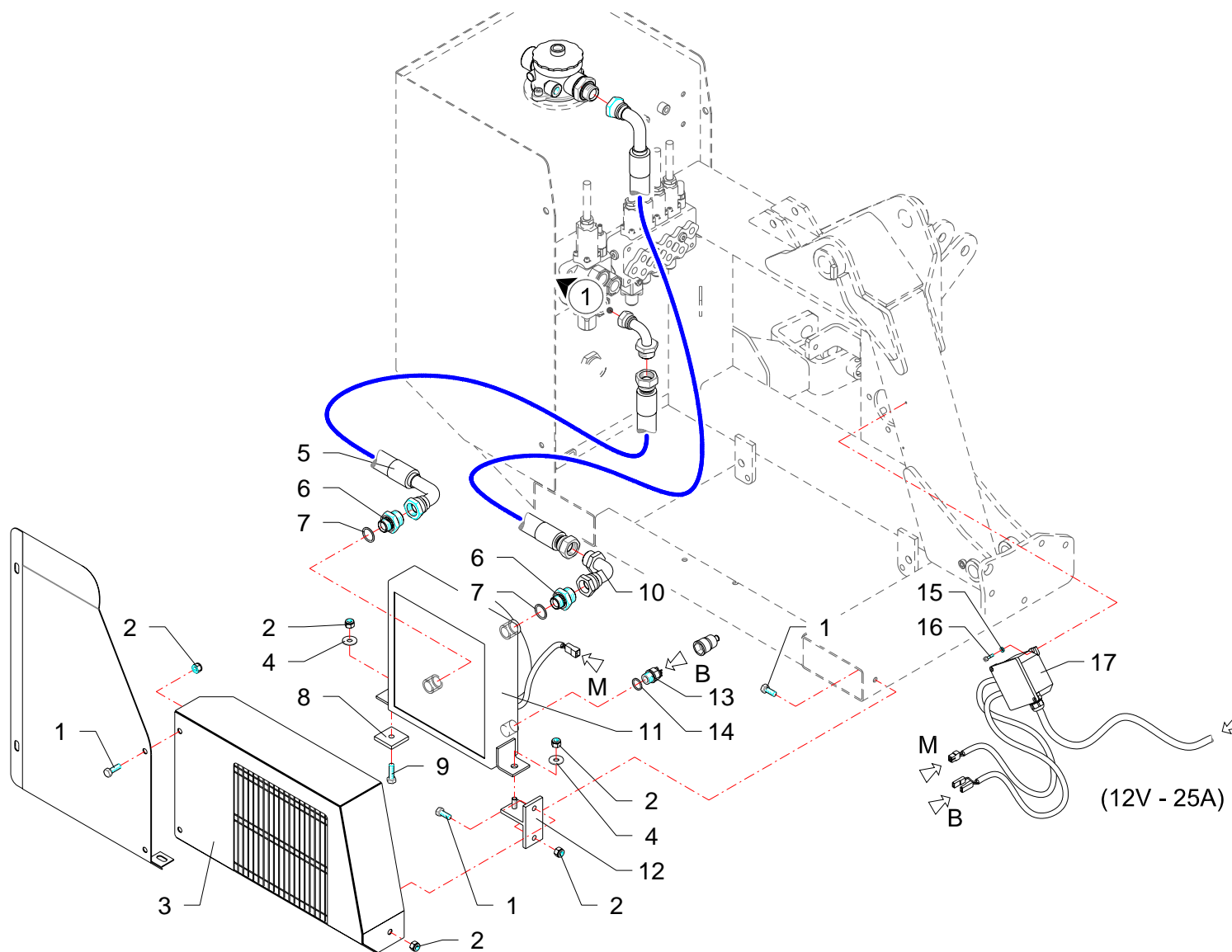

RIF	CODE	Qty				Denominazione-Denomination-Bezeichnung-Denomination-Denominacion
		TGA46 [o1]				
1	0342005Z	4				Vite · Bolt · Schraube · Vis · Tornillo
2	0310002	6				Dado · Nut · Mutter · Ecrou · Tuerca
3	TGA46030100	1				Carter · Casing · Keilriemenschutz · Enveloppe · Carter
4	0349002Z	2				Rondella · Washer · Scheibe · Rondelle · Arandela
5	0505113	1				Tubo · Pipe · Schlauch · Tuyau · Tubo
6	0401009	2				Riduzione · Nipple · Nippel · Adapteur · Reduccion
7	0408006	2				Rondella · Washer · Scheibe · Rondelle · Arandela
8	TGA46140100	1				Spessore · Shimset · Spurscheibe · Epaisseur · Espesor
9	0342006Z	1				Vite · Bolt · Schraube · Vis · Tornillo
10	0405007	1				Curva · Curve · Bogen · Manchon · Curva
11	2301059	1				Scambiatore di calore · Heat exchanger · Warmeaustauscher · Echangeur de chaleur · Intercambiador de calor
12	TGA46200400	1				Staffa · Clamp · Prätze · Etrier · Brida
13	2301191	1				Valvola · Valve · Ventil · Soupape · Válvula
14	0408012	1				Rondella · Washer · Scheibe · Rondelle · Arandela
15	0322011Z	2				Rondella · Washer · Scheibe · Rondelle · Arandela
16	0315004Z	2				Vite · Bolt · Schraube · Vis · Tornillo
17	2301208	1				Scatola · Housing · Gehaeuse · Boite · Caja

I GB D F E

Scambiatore di calore · Heat exchanger · Warmeaustauscher · Echangeur de chaleur · Intercambiador de calor

**FERRI**

**M022**

**FERRI**

*Questa pagina è bianca per esigenza d'impostazione di catalogo*

*This page has been left blank for reasons of clarity*

*Diese weisse seite ist für unsere katalogeintragungen bestimmt*

*On a laissé cette page en blanc pour de raisons de clarte*

*Se ha dejado en blanco esta pagina por razones de claridad*

## **ELENCO ALFA-NUMERICO COMPONENTI TAVOLE CATALOGO**

*ALPHANUMERICAL PARTS LIST-EXPLODED-VIEW*

*ALPHANUMERISCHES TEILVERZEICHNIS-KATALOGTABELLEN*

*LISTA ALPHANUMERIQUE PIECES-TABLES CATALOGUE VUES ECLATEES*

*LISTA ALFANUMERICA PIEZAS-TABLAS CATALOGO PLANOS DESPEZADOS*

CODE	Tavola	RIF	Qnt			
0105033	G003	4	2			
0105052	G003	1	2			
0201046	G003	2	1			
0201047	G003	17	1			
021521	C088	12	1			
021521	M021	5	1			
025.020.00040	H053	11	1			
0301004Z	C087	41	4			
0301004Z	C088	29	1			
0301004Z	M021	14	1			
0301006Z	C090	36	4			
0301022Z	C090	18	3			
0301023Z	C228	16	3			
0304006Z	B026	48	4			
0304017Z	A019	32	1			
0304024Z	A019	16	2			
0308001Z	C088	10	1			
0308001Z	M021	13	1			
0309015	C087	43	1			
0310001	B026	51	2			
0310002	C088	13	1			
0310002	C090	49	6			
0310002	M021	4	1			
0310002	M022	2	6			
0310004	A019	19	3			
0310009	D042	4	1			
0310012	C090	53	4			
0310013	D022	10	1			
0310013	D040	10	1			
0310014	D041	4	1			
0310018	A019	17	2			
0310018	B026	16	3			
0315004Z	H053	2	3			
0315004Z	H055	2	3			
0315004Z	M022	16	2			
0316006Z	B026	13	5			
0316006Z	C087	26	3			
0316006Z	C090	50	13			

CODE	Tavola	RIF	Qnt			
0316012Z	C090	44	3			
0317006Z	C087	36	3			
0317011Z	B026	56	1			
0317013Z	B026	14	4			
0317015Z	C089	13	3			
0318005Z	C087	2	2			
0318008Z	C087	29	3			
0318009Z	C087	40	4			
0318009Z	C089	6	2			
0318009Z	C228	6	3			
0318017Z	C090	7	2			
0322001Z	C087	25	3			
0322001Z	C090	45	3			
0322002Z	B026	22	4			
0322002Z	C087	35	7			
0322002Z	C089	12	3			
0322002Z	C090	17	7			
0322002Z	C228	17	3			
0322003Z	A019	13	2			
0322003Z	B026	3	6			
0322003Z	C087	30	7			
0322003Z	C089	5	2			
0322003Z	C090	6	2			
0322003Z	C228	5	3			
0322004Z	C087	38	4			
0322006Z	A019	20	4			
0322006Z	B026	49	4			
0322011Z	H053	3	3			
0322011Z	H055	3	3			
0322011Z	M022	15	2			
0324047	G003	11	1			
0337001	B026	55	1			
0337001	D022	2	1			
0337001	D040	2	2			
0337001	D041	2	2			
0337001	D042	2	2			
0337004	A019	36	1			
0337004	B026	54	2			

CODE	Tavola	RIF	Qnt			
0339001	B026	52	2			
0339004	A019	37	1			
0339004	B026	53	2			
0340019	A019	31	2			
0340020	A019	29	3			
0340020	B026	42	1			
0340022	A019	8	3			
0342003Z	A019	35	1			
0342004Z	A019	14	1			
0342004Z	B026	4	6			
0342005Z	A019	3	3			
0342005Z	M022	1	4			
0342006Z	M022	9	1			
0343003Z	C087	37	4			
0344005Z	A019	21	4			
0347005Z	C090	48	2			
0347006Z	B026	21	2			
0347008Z	B026	50	2			
0347009Z	C090	46	4			
0349001Z	C087	42	4			
0349002Z	A019	2	3			
0349002Z	M022	4	2			
0349006Z	B026	9	8			
0350002	C087	32	1			
0352001	C087	44	1			
0359001	C228	9	3			
0359007	B026	34	4			
0359008	B026	25	2			
0365003Z	B026	10	8			
0401003	C089	16	5			
0401003	C090	22	11			
0401003	C228	15	5			
0401009	M022	6	2			
0401011	C087	13	2			
0401022	C088	19	1			
0401022	M021	7	1			
0402002	C090	29	2			
0402002	M021	10	1			

**FERRI**

TGA46 - 01

15/11/2004



CODE	Tavola	RIF	Qnt			
0402003	C087	6	2			
0402003	C089	15	2			
0402003	C090	20	2			
0402003	C228	12	2			
0402006	C087	19	1			
0402006	C089	8	4			
0402006	C090	9	4			
0402006	C228	8	4			
0402008	C087	11	1			
0405007	M022	10	1			
0405011	C087	8	1			
0407002	C089	19	1			
0407003	C087	52	1			
0407003	C090	28	2			
0408002	C089	21	2			
0408002	C090	11	42			
0408002	M021	8	2			
0408003	C087	5	2			
0408003	C088	16	15			
0408003	C089	14	12			
0408003	C090	19	15			
0408003	C228	11	10			
0408006	C087	28	1			
0408006	C089	7	4			
0408006	C090	8	4			
0408006	C228	7	4			
0408006	M022	7	2			
0408007	C087	23	1			
0408008	C087	9	3			
0408009	C088	18	1			
0408009	M021	6	1			
0408012	M022	14	1			
0409002	C087	10	1			
0409007	M021	9	1			
0410011	C088	14	1			
0410011	M021	1	1			
0410026	C090	26	3			
0410028	C090	21	2			

CODE	Tavola	RIF	Qnt			
0412002	C088	9	2			
0412002	C090	10	12			
0412003	C088	17	6			
0412008	C088	25	2			
0412011	C090	40	3			
0413034	C087	1	1			
0413035	C087	3	1			
0413036	C087	4	1			
0414011	B026	46	1			
0414013	B026	18	5			
0416001	C088	11	1			
0416001	M021	3	1			
0417005	C090	30	1			
0417033	C090	43	1			
0417034	C088	15	2			
0417043	C090	31	1			
0417072	C089	18	1			
0417072	C090	56	1			
0418003	C087	16	1			
0418020	C228	14	1			
0418033	C087	12	1			
0418037	C087	15	1			
0418038	C087	17	2			
0425002	C088	27	1			
0425006	C088	26	2			
0426001	C090	39	4			
0428004	C090	41	2			
0430002	C088	20	1			
0430002	M021	11	1			
0431001	C087	50	1			
0431004	C228	13	1			
0434002	C087	53	1			
0434004	C087	51	1			
0501013	C090	24	2			
0501096	C088	5	1			
0501096	M021	12	1			
0501121	C088	3	1			
0501121	M021	2	1			

CODE	Tavola	RIF	Qnt			
0501226	C088	4	1			
0501239	C088	8	1			
0501251	C088	1	2			
0501325	C090	27	1			
0501340	C088	7	1			
0501341	C088	21	1			
0501342	C088	6	2			
0501343	C090	34	1			
0501411	C090	33	1			
0501427	C090	35	1			
0501493	C090	23	1			
0502011	C087	21	1			
0502067	C087	7	1			
0504005	C088	2	2			
0504049	C087	20	1			
0505110	C087	14	1			
0505113	M022	5	1			
0513001	C087	18	1			
0519001	C090	42	2			
0519002	C090	12	2			
0519003	C090	13	2			
1001006	B026	1	4			
1001017	A019	12	2			
1001017	B026	8	6			
1001031	B026	27	2			
10018	A019	5	2			
1004001	B026	29	6			
1101028	C090	4	2			
1302003	C087	39	1			
1304002	C087	24	1			
1304006	C087	34	1			
1304007	C087	22	1			
1305012	C089	25	5			
1305057	C089	24	1			
1305112	C089	4	1			
1305127	C089	11	1			
1305133	C089	20	1			
1305136	C089	1	1			

**FERRI**

TGA46 - 01

15/11/2004

CODE	Tavola	RIF	Qnt			
1305136	C090	1	1			
1305136	C228	1	1			
1305148	C090	15	1			
1305150	C090	55	1			
1305150	L001	1	1			
1305163	C090	38	1			
1305172	C228	10	1			
1306035	C090	5	1			
1306035	C228	4	1			
1401015	C087	46	1			
1401015	G003	18	1			
1501066	C087	47	1			
1501068	C087	48	1			
1501092	C087	49	1			
16999	C089	23	1			
1701011	C087	45	1			
1801324	H055	10	1			
2301007	B026	23	1			
2301059	M022	11	1			
2301074	A019	7	6			
2301074	B026	40	2			
2301115	A019	28	3			
2301117	A019	6	3			
2301117	B026	41	1			
2301191	M022	13	1			
2301208	M022	17	1			
2601002	D042	14	1			
2604001	D022	12	1			
2604001	D040	12	1			
2604004	D041	15	1			
2703004	D042	11	1			
2709004	D041	11	1			
27105030	D022	11	1			
27105030	D040	11	1			
27105040	D022	4	1			
27105040	D040	4	1			
27107000	D040	13	1			
27108030	D041	7	1			

CODE	Tavola	RIF	Qnt			
27115000	B026	7	1			
27115000	C088	22	1			
27115000	D022	13	1			
27115010	D022	9	1			
27115020	D022	1	1			
27127030	D042	7	1			
27141000	A019	23	1			
27141000	C088	23	1			
27141010	D040	9	1			
27141020	D040	1	1			
27142000	B026	20	1			
27142000	C088	24	1			
27142000	D041	1	1			
27142010	D041	3	1			
27142020	D041	13	1			
27142040	D041	14	1			
27144000	B026	43	1			
27144000	C088	28	1			
27144000	D042	1	1			
27144010	D042	3	1			
27144020	D042	13	1			
2IM4100063	L001	2	1			
3101029	H053	1	1			
3101040	H055	1	1			
320.021.00022	H053	5	1			
320.021.00023	H055	5	1			
325.006.00015	H053	13	1			
325.006.00020	H053	10	1			
325.006.00025	H053	12	1			
325.046.00015	H053	6	1			
325.046.00016	H053	7	1			
325.046.00017	H053	9	1			
325.046.00025	H053	8	1			
325.046.00030	H053	4	1			
325.046.00130	H055	4	1			
325.046.00135	H055	6	1			
34201900	G003	10	1			
35000800	G003	12	1			

CODE	Tavola	RIF	Qnt			
39025500	G003	6	1			
39025600	G003	16	1			
39205000	G003	8	1			
39207100	G003	13	3			
3SOF1A6820	L001	3	1			
40011500	G003	7	8			
43000300	G003	5	2			
43201100	G003	3	1			
49100500	G003	14	2			
49101700	G003	15	1			
4ANE224012	L001	6	4			
565.006.00005	H055	7	1			
565.006.00010	H055	8	1			
5ART310100	L001	4	1			
5CO30140200	L001	5	1			
5CUR169MA	L001	8	1			
5CUR178MA	L001	7	3			
5TEL105000	C089	9	4			
5TEL110005	C089	2	1			
5TEL110005	C090	2	1			
5TEL110005	C228	2	1			
5U08810500	C089	10	4			
5V11110000	C089	3	1			
5V11110000	C090	3	1			
5V11110000	C228	3	1			
810.006.00120	H055	9	4			
90210003	G003	9	1			
905.014.00010	H053	15	1			
905.014.00010	H055	12	1			
905.014.00040	H053	14	1			
905.014.00040	H055	11	1			
B149118	D041	8	1			
B149118	D042	8	1			
BSV10110500	B026	37	1			
DAS 50 34	D041	5	1			
DAS 75 55	D022	6	1			
DAS 75 55	D040	6	1			
DBM255196	D042	5	1			

**FERRI**

TGA46 - 01

15/11/2004

CODE	Tavola	RIF	Qnt			
F16110500	A019	27	1			
F16110600	A019	34	1			
F27070400	A019	22	1			
OR114	D042	10	1			
OR117	D041	6	1			
OR119	C087	27	1			
OR120	D042	6	1			
OR132	C087	33	1			
OR132	D041	9	1			
OR135	D041	10	1			
OR150	D022	14	1			
OR150	D040	14	1			
OR215	D022	7	1			
OR215	D040	7	1			
OR228	D042	9	1			
OR3125	C087	31	1			
OR842	D022	8	1			
OR842	D040	8	1			
PW45	D022	5	1			
PW45	D040	5	1			
TGA46010100	A019	1	1			
TGA46030100	M022	3	1			
TGA46070100	A019	11	1			
TGA46070200	B026	45	1			
TGA46070600	A019	33	1			
TGA46080100	B026	5	1			
TGA46110100	A019	15	2			
TGA46110100	B026	2	4			
TGA46110200	B026	39	1			
TGA46140100	M022	8	1			
TGA46140200	B026	47	2			
TGA46170100	B026	6	1			
TGA46170200	B026	24	1			
TGA46190100	B026	28	2			
TGA46200100	B026	44	1			
TGA46200200	B026	38	1			
TGA46200300	B026	31	1			
TGA46200400	M022	12	1			

CODE	Tavola	RIF	Qnt			
TGA46210100	B026	19	1			
TGA46210200	B026	30	1			
TGA46210300	B026	33	1			
TGA50030100	C090	52	1			
TGA50030200	C090	51	1			
TGA50030300	C090	54	1			
TGA50140200	C090	14	1			
TGA50140300	C090	16	1			
TGA50200200	C090	47	1			
TK5190300	C089	22	2			
TK5190300	C090	32	2			
TK5190300	C228	18	2			
TK5190400	C089	17	1			
TK5190400	C090	25	1			
TK8150100	A019	18	1			
TK8150100	B026	17	3			
TKV65110200	B026	32	2			
TM45040100	A019	9	2			
TM45070100	A019	25	1			
TM45090100	A019	26	1			
TM45110100	A019	30	2			
TM45190100	A019	24	1			
TP48110100	A019	10	1			
TP48110100	B026	15	3			
TP48110200	B026	36	1			
TP48110300	B026	35	2			
TP48150100	B026	26	2			
TP48170300	A019	4	1			
TP48290100	B026	11	4			
TP48290200	B026	12	5			
TS 45 55 7	D022	3	1			
TS 45 55 7	D040	3	1			
TSN50071800	C090	37	1			
WRM118149	D041	12	1			
WRM118149	D042	12	1			

CODE	Tavola	RIF	Qnt			
------	--------	-----	-----	--	--	--

**FERRI**

TGA46 - 01

15/11/2004

**FERRI**

*Questa pagina è bianca per esigenza d'impostazione di catalogo*

*This page has been left blank for reasons of clarity*

*Diese weisse seite ist fur unsere katalogeintragungen bestimmt*

*On a laisse cette page en blanc pour de raisons de clarte*

*Se ha dejado en blanco esta pagina por razones de claridad*